



# Burmese Stage Two

လံာ်ပယံာ်တၢ်မၤလိလာ ၄-၆ တီၢ်အဂီၢ်

## မြန်မာဗဟိုစာ



**Grades 4—5**

**Home Based Learning Worksheets**

Name : \_\_\_\_\_

School : \_\_\_\_\_

Village/ District : \_\_\_\_\_

**လံာ်တၢ်ဂၤလိအံၤအဂ့ၢ်:** လံာ်တၢ်ဂၤလိအံၤမ့ၢ်ဝဲဒၣ်လၢကွီုဖိ Grades 4-6 တဖၣ်အဂီၢ်လီၤ. တၢ်စ့ၢ်လၢလံာ်တၢ်ဂၤလိအံၤန့ၣ် ဘၣ်တၢ်ထုးထီၣ်ဟံးန့ၢ်အိၤလၢ KECD အလံာ်ညိၣ်သိၣ်ဒိၣ်အပူၤန့ၣ်လီၤ. တၢ်ထုးထီၣ်လံာ်အံၤအတၢ်ပညိၣ်န့ၣ်မ့ၢ်ဝဲဒၣ်ဒ်သိး တၢ်ကဆိၣ်ထွဲမၤစၢၤကွီုဖိတဖၣ်အတၢ်မၤလိမၤဒီးဖဲထီၣ်ကွီုတသ့ဒီးဘၣ်အဆၢကတီၢ်ခိဖျိ COVID —19 တၢ်ဆါသံသ ကြိၣ်အ ယိၣ်န့ၣ်လီၤ. ခိဖျိလၢတၢ်အိၣ်သးအယိၣ် လံာ်တၢ်ဂၤလိအံၤကွီုဖိတဖၣ်ကဘၣ်မၤလၢအကစၢ်အဟံၣ်ဒၣ်ဝဲဒီးကွီုသရၣ်သရၣ်မ့ၢ်တ ဖၣ်ကလဲၤဟံးစုန့ၣ်ကျဲအိၤဖဲလဲၤဟ့ၣ်နီၤလီၤဟံၣ်ပူၤတၢ်မၤလိအလံာ်သ့ၣ်တဖၣ်အံၤအဆၢကတီၢ်န့ၣ်လီၤ.

တၢ်ဂၤလိလၢလံာ်အံၤအပူၤန့ၣ်ကမၤစၢၤကွီုဖိတဖၣ်လၢကမၤလိဝဲလံာ်ကညီ, လံာ်ပယီၤ, လံာ်တၢ်ဂံၢ်တၢ်ဒွးဒီးလံာ်အဲကလံးတဖၣ် န့ၣ်လီၤ.

**တၢ်မၤလိလံာ်တၢ်ဂၤလိတဖၣ်အကျိအကျဲ**

လံာ်တၢ်ဂၤလိအံၤကွီုဖိတဖၣ်ကဘၣ်မၤလၢအနီၢ်ကစၢ်လၢအကစၢ်အဟံၣ်ဒၣ်ဝဲဒီးသံကွၢ်အမိၢ်အပၢ်,ပုၤဟံၣ်ခိၣ်ဟံၣ်ယၢၤလၢက ဟံးစုန့ၣ်ကျဲအိၤသ့ဝဲဖဲအလီၢ်အိၣ်ဝဲအသိးန့ၣ်လီၤ. လံာ်တၢ်ဂၤလိအံၤတၢ်ကဘၣ်မၤဝဲအိၤအကျိအကျဲဒ်လဲၣ်န့ၣ် ဖးကွၢ်တၢ် န့ၣ်လီၤ ကွဲး ဟ် အ သး လၢ လံာ် တၢ် ဂၤ လိ တ က ဘျဲး စုၣ် စုၣ် န့ၣ် တ ကွၢ်. တၢ်မၤလိအဆၢကတီၢ်လၢတနံၤဂီၢ်ကမ့ၢ်ဝဲတနံၤခဲန့ၣ်ရံၢ်,ဒီးတနံၤအတီၢ်ပူၤပူၤကွီုဖိကဘၣ်မၤလိဝဲလံာ်လွံၢ်ဘျဲးန့ၣ်လီၤ.လံာ်တၢ်ဂၤ လိအံၤကလဲၤဝဲဒၣ်ဒ်လံာ်တၢ်ယုၤလၢလံာ်အံၤလီၤ.

**တၢ်မၤလိတၢ်ဒီးတၢ်ဂၤလိကဘျဲးပတဖၣ်**

တၢ်တၢ်ဂၤလိတဖၣ်	ကဘျဲးပ
(က) ၄-တၢ် တၢ်မၤလိ -----	6- 31
(ခ) ၅-တၢ် တၢ်မၤလိ -----	6 - 67
(ဂ) ၆-တၢ် တၢ်မၤလိ -----	6 - 72

လံာ်တၢ်ယုၤလၢအဖျါလၢလံာ်အံၤကမ့ၢ်ဝဲအဒိတခါလၢကွီုဖိ,မ့တမ့ၢ်ကွီုဖိမိၢ်ပၢ်ကဟ်လီၤတၢ်မၤလိအဆၢကတီၢ်လၢတနံၤအတီၢ်ပူၤန့ၣ် လီၤ.

တၢ်သိၣ်လိ ကတီၢ် မ့ၢ်န့ၣ်	တၢ	အိၣ်ဘျဲး	ခဲ	အိၣ်ဘျဲး	သၢ	အိၣ်ဘျဲး	လွံၢ်
	၉:၀၀ - ၉:၃၀	၉:၃၀ - ၉:၄၅	၉:၄၅ - ၁၀:၁၅	၁၀:၁၅ -၁၀:၃၀	၁၀:၃၀ - ၁၁:၀၀	၁၁:၀၀ - ၁၁:၁၅	၁၁:၁၅ - ၁၁:၄၅
မ့ၢ်ဆၣ်	လံာ်ကညီ		လံာ်တၢ်ဒွး		လံာ်ပယီၤ		လံာ်အဲကလံး
မ့ၢ်ယုၣ်	လံာ်ကညီ		လံာ်တၢ်ဒွး		လံာ်ပယီၤ		လံာ်အဲကလံး
မ့ၢ်ပျဲး	လံာ်ကညီ		လံာ်တၢ်ဒွး		လံာ်ပယီၤ		လံာ်အဲကလံး
မ့ၢ်လွံၢ်ဇိ	လံာ်ကညီ		လံာ်တၢ်ဒွး		လံာ်ပယီၤ		လံာ်အဲကလံး
မ့ၢ်ဖိဖး	လံာ်ကညီ		လံာ်တၢ်ဒွး		လံာ်ပယီၤ		လံာ်အဲကလံး

“ဝိဝင်္ဂ-၁၉ မှီတင်္ဂမနုလန်”



အိတ်ဒီးတဲးကူး



ပုဂံသိတမုတ်သိတကျဲအိအိဘန်ဘန်



အိတ်ဒီးတဲးလဲကိယိအူ

(တဲးကိယိအူကိယိကမးဘန်ပုညိလဲအဲ)

ပုဂံအဲးတဲးအိတ်ဘန်

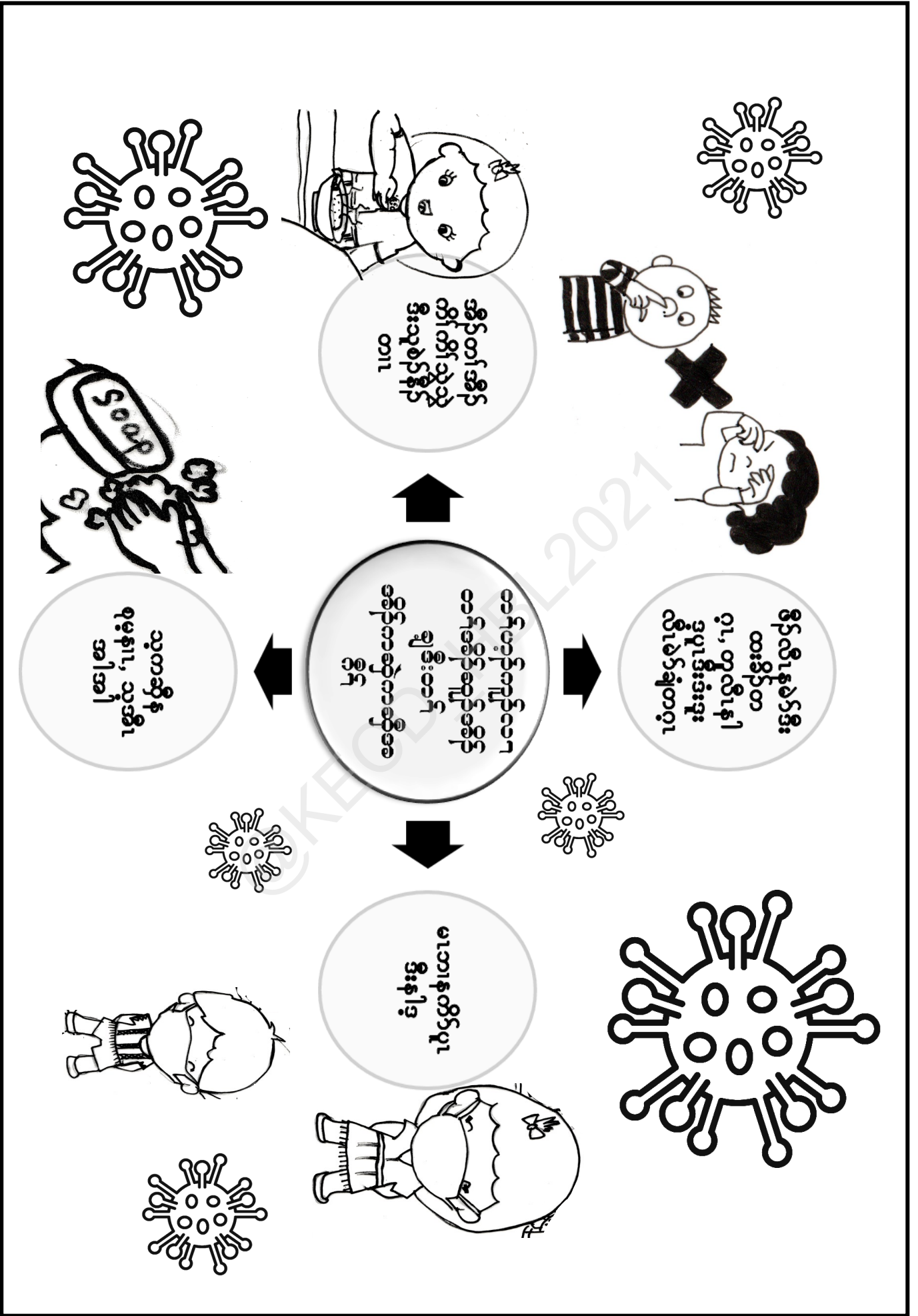



# မာတိကာ

အမှတ်စဉ်	စာမျက်နှာ
လေ့ကျင့်ခန်းများ -----	၂ - ၅
သင်ခန်းစာ (၁) -----	၆
လေ့ကျင့်ခန်း -----	၇ - ၈
သင်ခန်းစာ (၂) -----	၉
လေ့ကျင့်ခန်း -----	၁၀ - ၁၄
သင်ခန်းစာ (၃) -----	၁၅
လေ့ကျင့်ခန်းများ -----	၁၆ - ၆၉

@KECD\_HBL2021

# လေ့ကျင့်ခန်းများ

၁။ အောက်ပါပေးထားသောပုံများကို အရောင်ခြယ်ပါ။

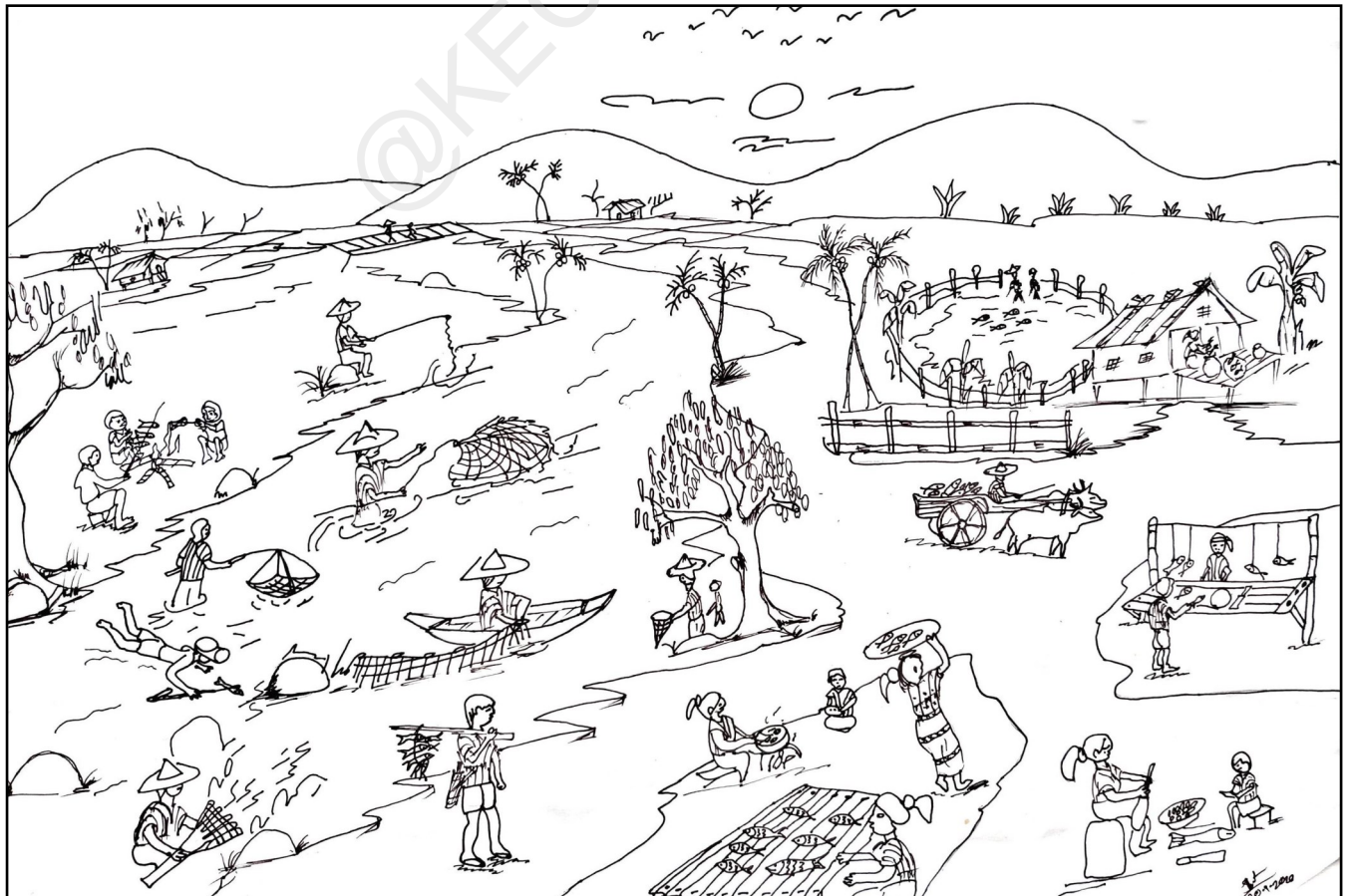
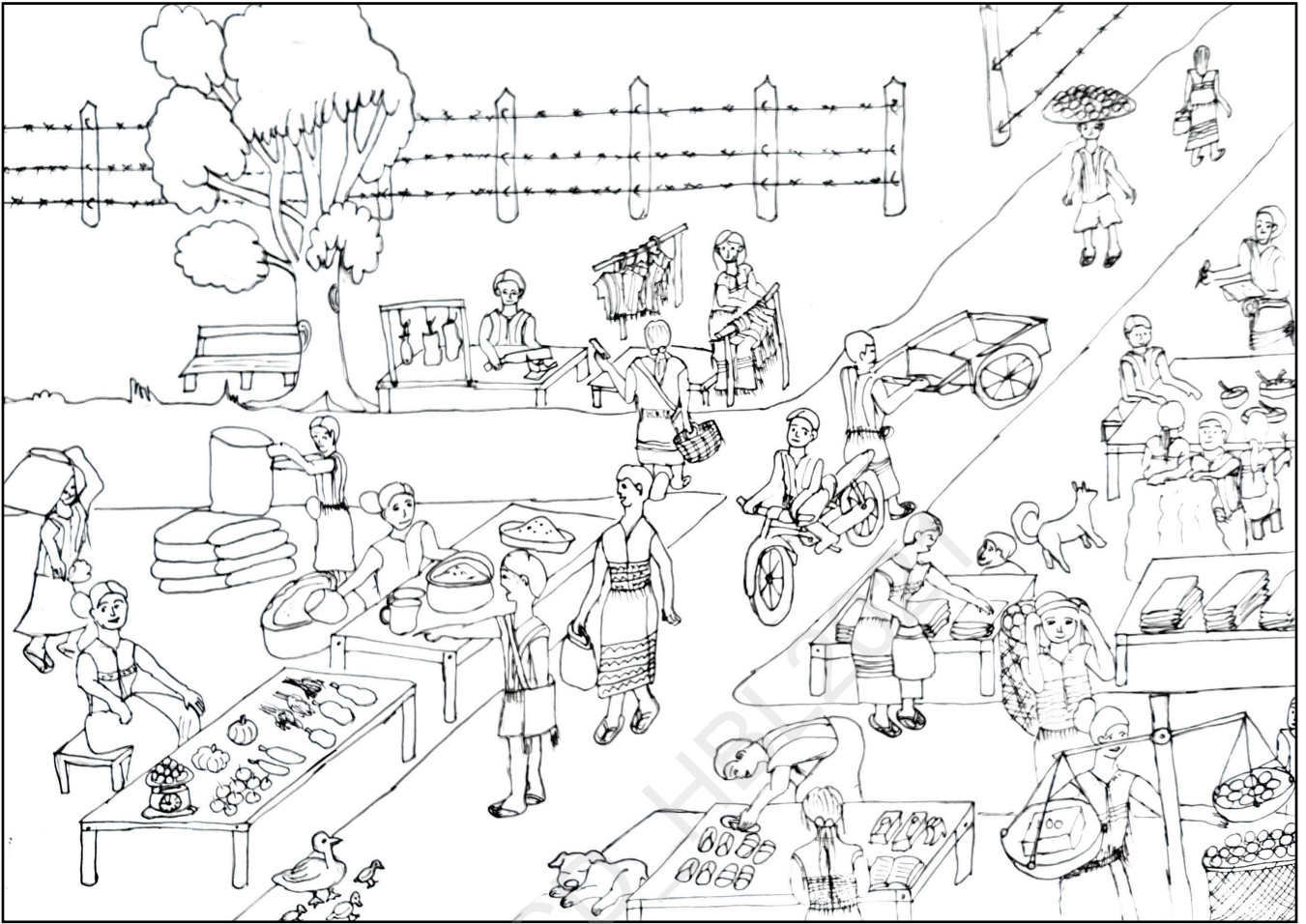

၂။ အောက်ပါပေးထားသောပုံများကိုကြည့်ပြီး အရောင်ခြယ်၍၊ ပုံပြင်အဖြင့် ပုံများကို အမှတ်စဉ်တပ်ပေးပါ။

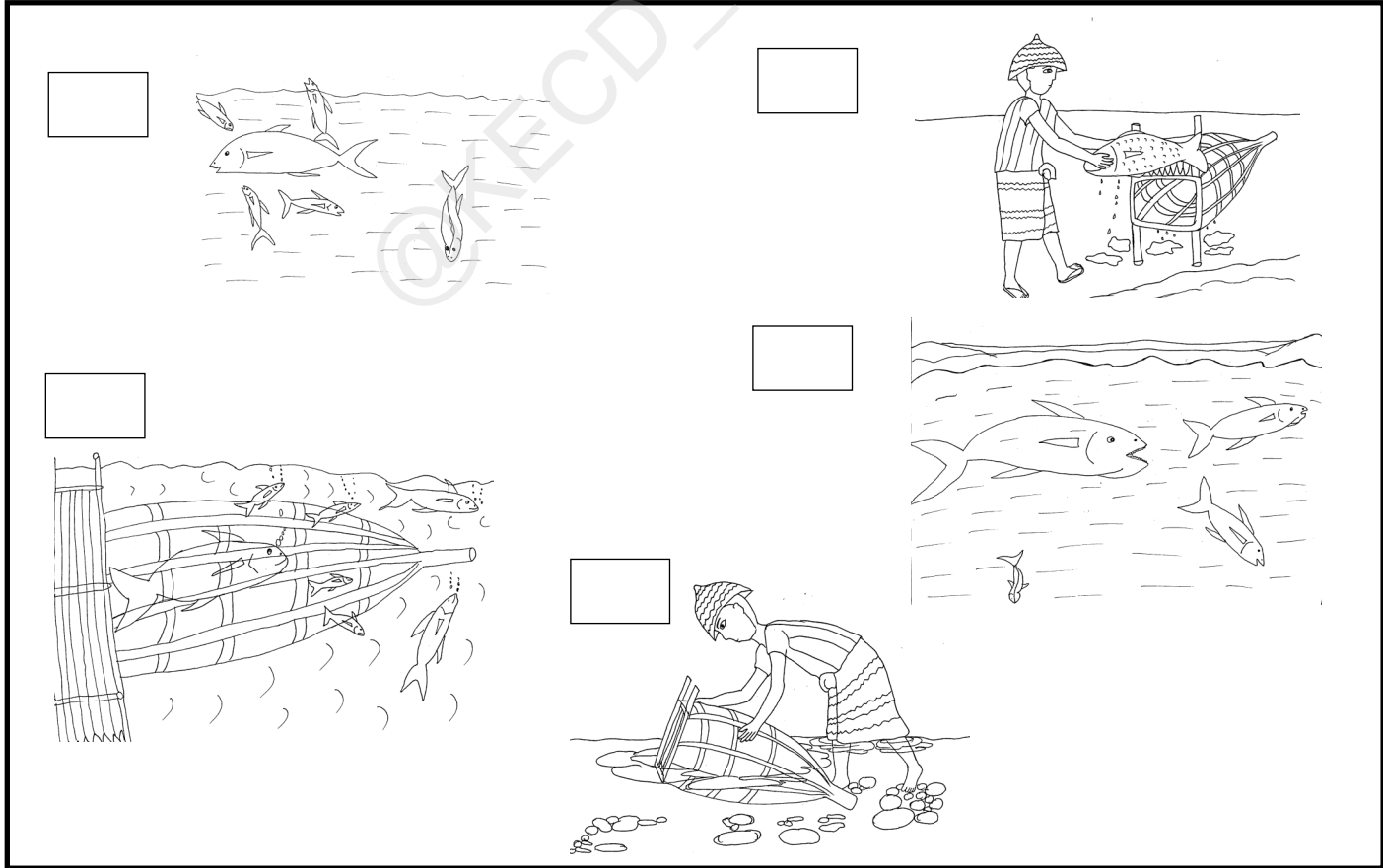
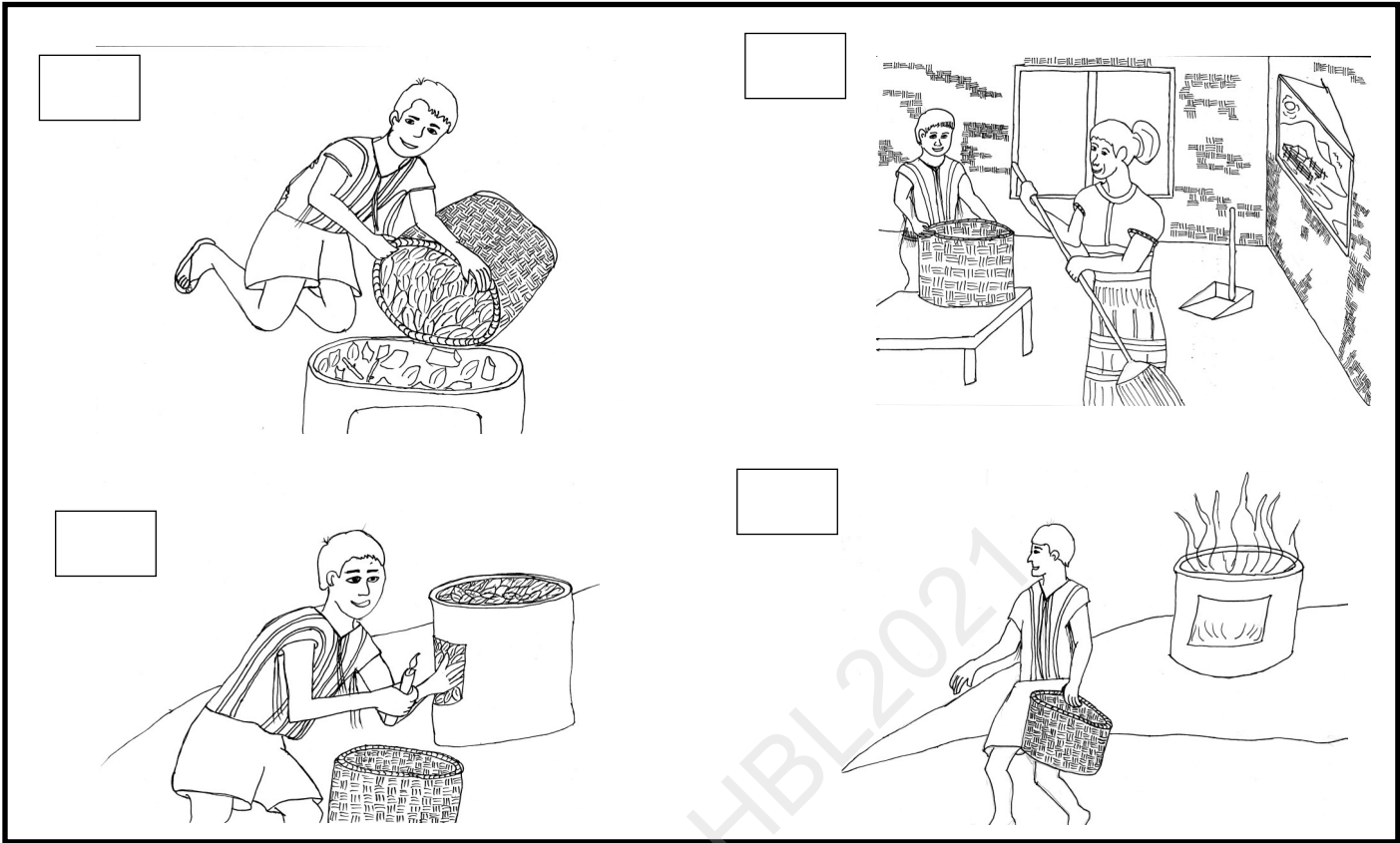

၃။ အောက်ပါပေးထားသောပုံများကိုကြည့်ပြီး၊ ပုံပြင်အဖြင့် ပုံများကို အမှတ်စဉ်တပ်ပေးပါ။

( )



( )

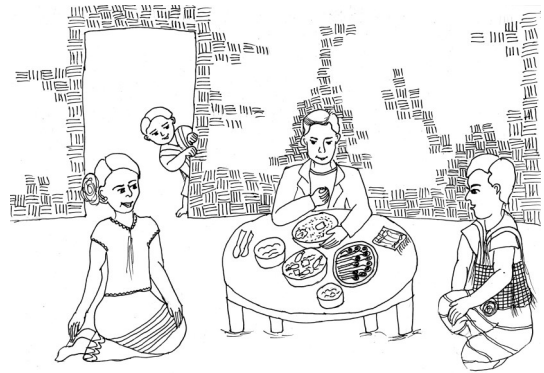

( )



( )



( )



( )



၄။ အောက်ပါပေးထားသောပုံများကိုကြည့်ပြီး၊ ပုံပြင်အဖြင့် ပုံများကို အမှတ်စဉ်တပ်ပေးပါ။

( )



( )



( )



( )



( )



( )



( )



( )



( )



( )



( )





သင်ခန်းစာ (၁) အင် အင့် အင်း သင်ကြားခြင်း

- င် - င့် - င်း

- ည် - ည့် - ည်း

၅။ အောက်ပါပေးထားသောဗျည်းအက္ခရာများကို သရအက္ခရာနှင့်တွဲပေးပါ။

ဥပမာ- က နှင့် ခ ကိုအောက်တွင်တွဲပေးထားပြီးဖြစ်ပါသည်။

ဗျည်းအက္ခရာ	- င်	- င့်	- င်း
က	ကင်	ကင့်	ကင်း
ခ	ခင်	ခင့်	ခင်း
စ			
ဆ			
တ			
ထ			
ဒ			
န			
ပ			
ဖ			
မ			
ဝ			
သ			
ဟ			

# လေ့ကျင့်ခန်း

၁။ အောက်ပါပေးထားသောပုံများကိုအရောင်ခြယ်၍ ပေးထားသောပုံနှင့်အမည်များကိုတွဲ၍ ဖြည့် စွက်ပါ။

ဆင်

မြင်း

တံစဉ်

နှင်းဆီပွင့်

ရေအိုးစဉ်

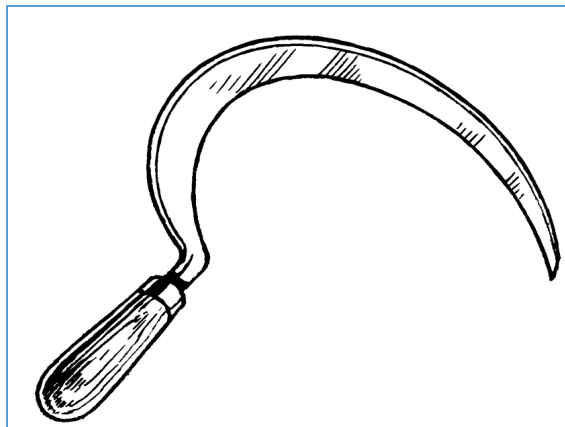
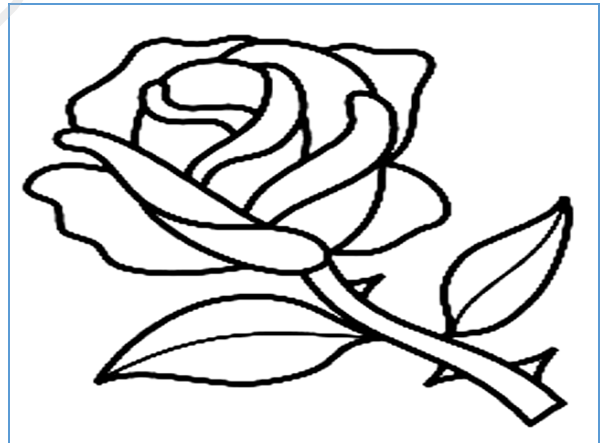
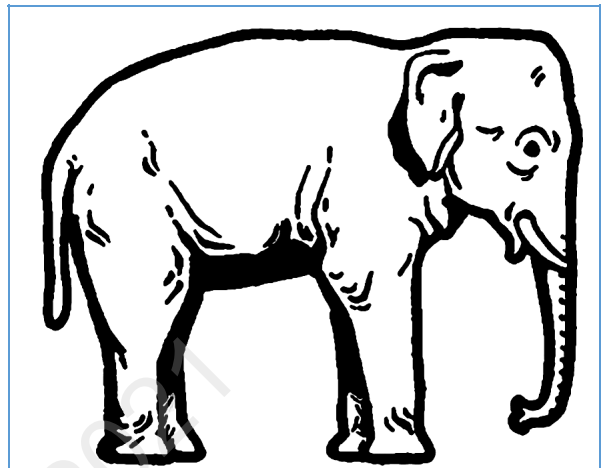
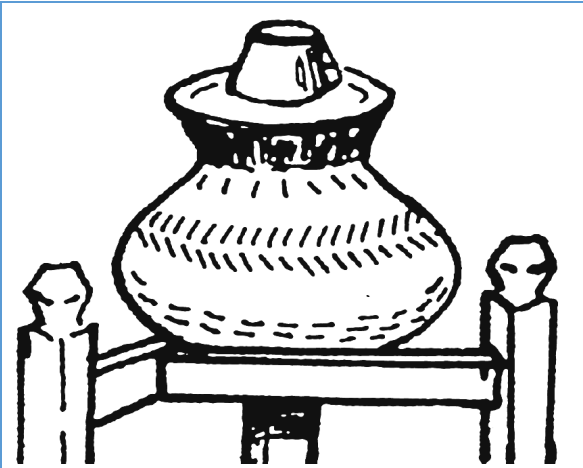

၂။ ပေးထားသောစကားလုံးများကို ကြိုက်နှစ်သက်ရာ (၅) လုံးရွေးပြီး၊ ပုံအဖြစ်သို့အရောင်နှင့် တကွ ပြန်လည်ဆွဲပါ။

ချိန်ခွင်၊ ကျောင်း၊ ခြင်၊ ဆင်၊ ခေါင်းလောင်း၊ ရေအိုးစဉ်၊ မြင်း၊ တံစဉ်၊ လယ်ကွင်း

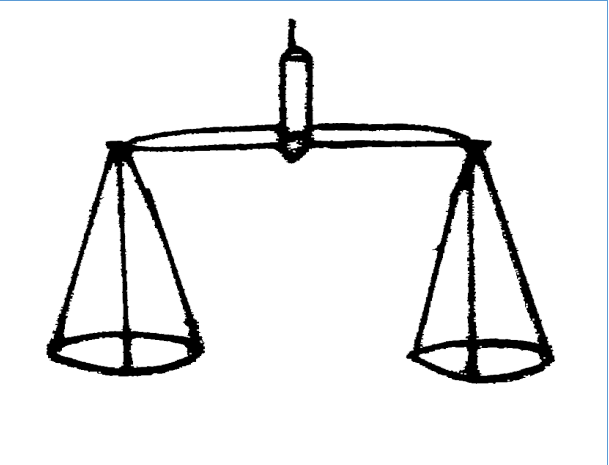

ချိန်ခွင်

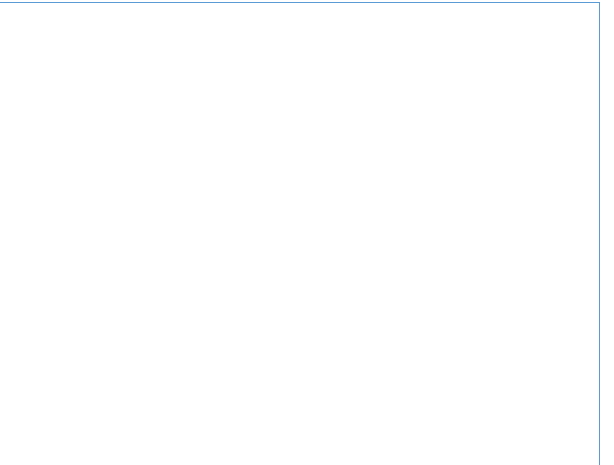
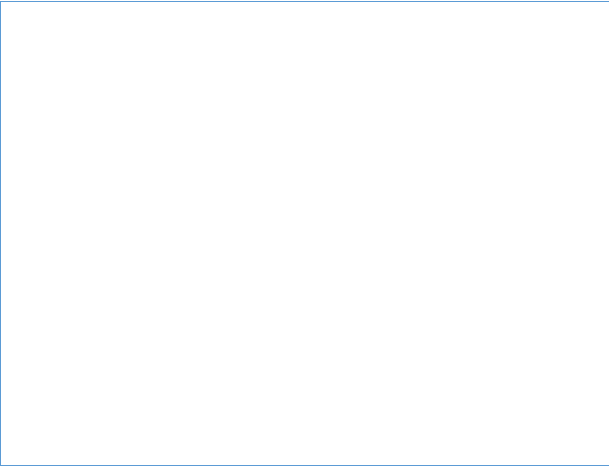
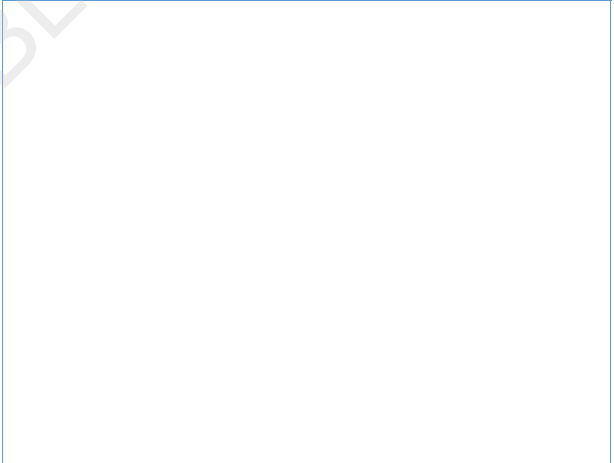

@KECD\_HBL2021

# သင်ခန်းစာ(၂) အက် အကြောင်းသင်ကြားခြင်း

အက်

-က်

ကက် ကျက် ကြက် ကွက် ငှက်

အောက်ပါပေးထားသော ဗျည်းအက္ခရာများကို သရအက္ခရာနှင့်တွဲပေးပါ။

ဥပမာ- က နှင့် ခ ကိုအောက်တွင်တွဲပေးထား ပြီးဖြစ်ပါသည်။

ဗျည်းအက္ခရာ	-က်	ျက်	ြက်	ွက်	ှက်
က	ကက်	ကျက်	ကြက်	ကွက်	-
ခ	ခက်	ချက်	ခြက်	ခွက်	-
င					ငှက်
စ					
ည					
ဃ					
ဖ					
မ					
လ					
ရ					
ဝ					
သ					
န					
ယ					

လေ့ကျင့်ခန်း

၁။ အောက်ပါပေးထားသော ပုံများကိုအရောင်ခြယ်၍ ပုံနှင့်စာကိုတွဲပေးပါ။

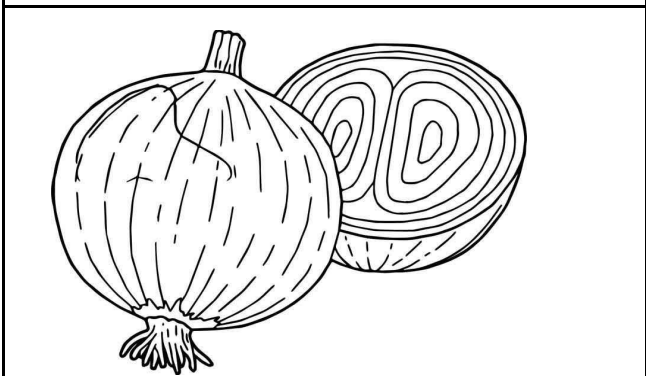
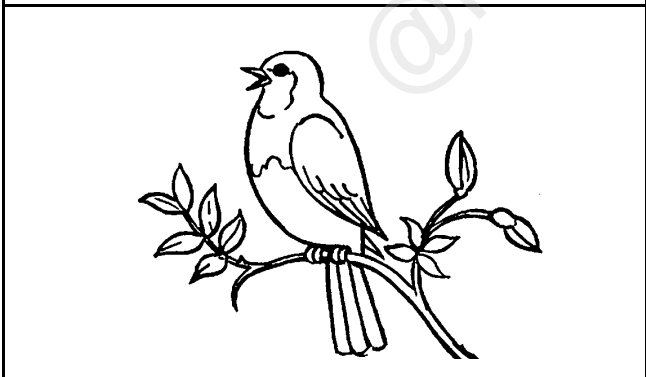
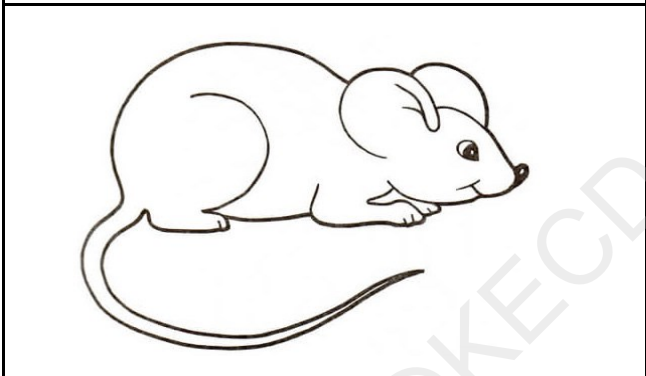
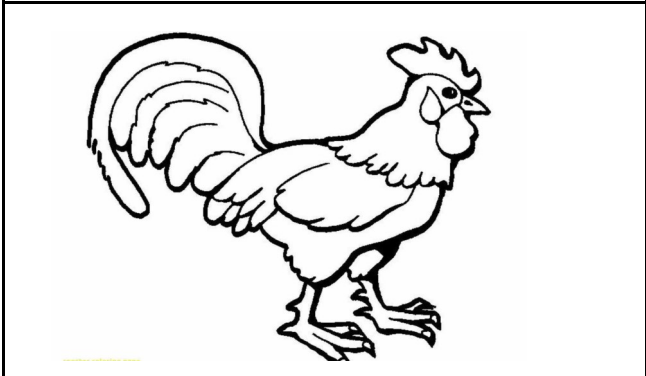
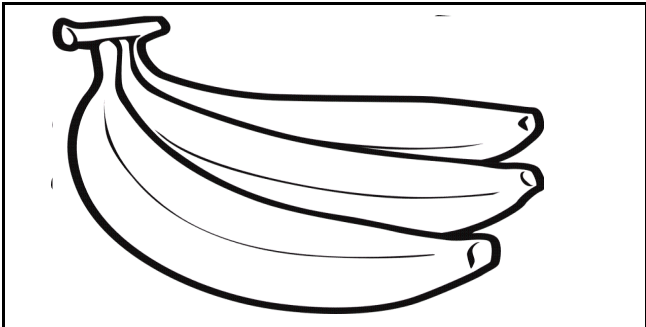

ကြက်

ငှက်ပျောသီး

ငှက်

ကြက်သွန်ခဲ

ကြက်



၂။ အောက်ပါပေးထားသောပုံများကို အရောင်ခြယ်၍ အမည်များကိုဖြည့်စွက်ပေးပါ။

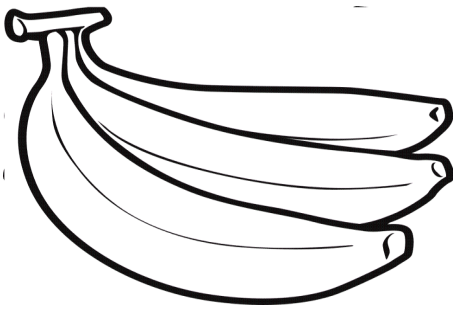

(၁)

.....

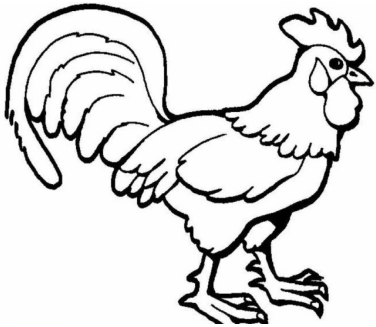

(၂)

.....

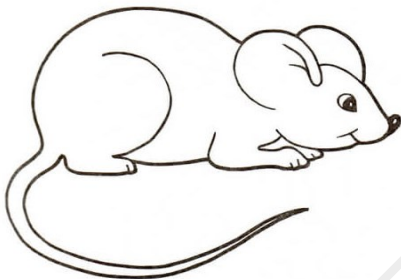

(၃)

.....



(၄)

.....

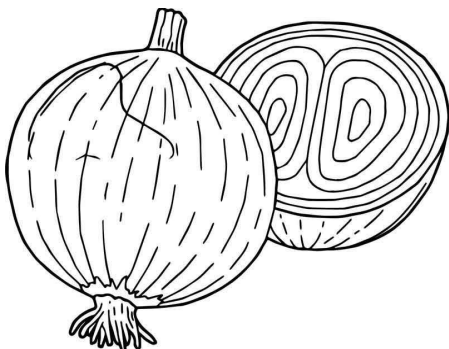

(၅)

.....

၃။ ကွင်းအတွင်းရှိသတ်ပုံများကို မှန်ကန်စွာရွေးချယ်၍ ကွက်လပ်တွင်ဖြည့်ပါ။

ကျောင်းမ \_\_\_\_\_ ပါနှင့်။ (ပြက်၊ ပျက်)  
 \_\_\_\_\_ တက်မှန်ပါစေ။ (ကြောင်း၊ ကျောင်း)  
 စာရက်ဆက် \_\_\_\_\_ ပါ။ (ကြက်၊ ကျက်)  
 အ \_\_\_\_\_ မဖက်ပါနှင့်။ (ပြင်း၊ ပျင်း)  
 သို့မှပညာထက် \_\_\_\_\_ မည်။ (မြက်၊ မျက်)

၄။ အောက်ပါပေးထားသောအသီးများကိုအရောင်ခြယ်၍၊ အသီးနှင့်အမည်များကိုတွဲ၍ ကွက်လပ်တွင်ဖြည့်စွက်ပါ။

သရက်သီး၊ မီးကွတ်သီး၊ ဒုရင်းသီး၊ ကြက်မောက်သီး၊ နဂါးမောက်သီး၊ ပိန္နဲသီး

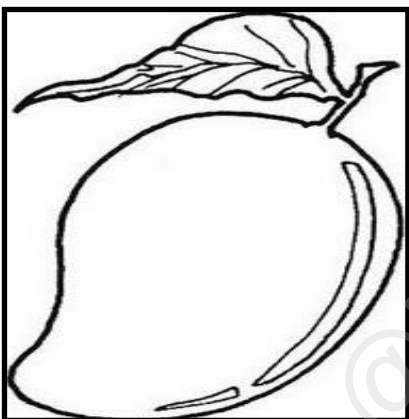

\_\_\_\_\_

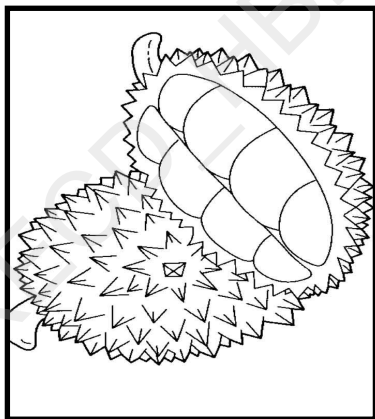

\_\_\_\_\_

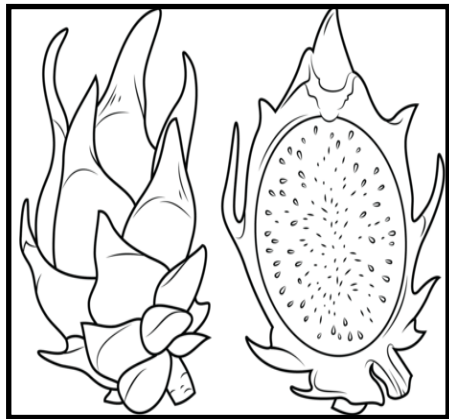

\_\_\_\_\_



\_\_\_\_\_

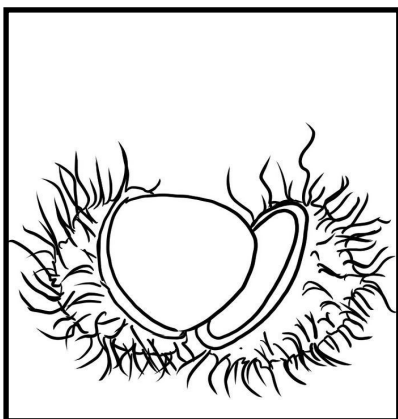

\_\_\_\_\_

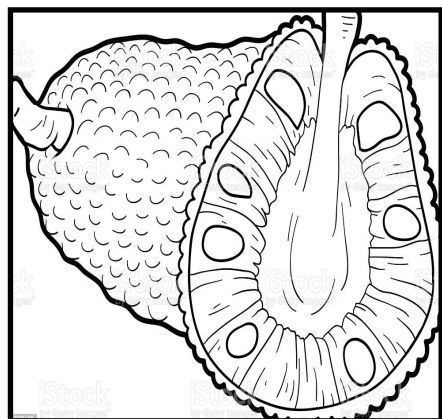

\_\_\_\_\_

၅။ ကွင်းအတွင်းရှိသတ်ပုံများကို မှန်ကန်စွာရွေးချယ်၍ ကွက်လပ်တွင်ဖြည့်ပါ။

အစာကိုညက်ညက် \_\_\_\_\_ စားပါ။ (ဝါး၊ ဝမ်း)

အစာ \_\_\_\_\_ ညက်မှခွန်အားတက်မည်။ (ကြော၊ ကျော)

သွက်သွက် \_\_\_\_\_ လည်းရှိမည်။ (လဲ့လဲ့၊ လက်လက်)

အသက်လည်း \_\_\_\_\_ မည်။ (ရှေ့၊ ရှည်)

၆။ မိမိကြိုက်နှစ်သက် သော အသီးများကို ပုံဆွဲ၍ အမည်နှင့်တကွဖြည့်စွက်ပါ။

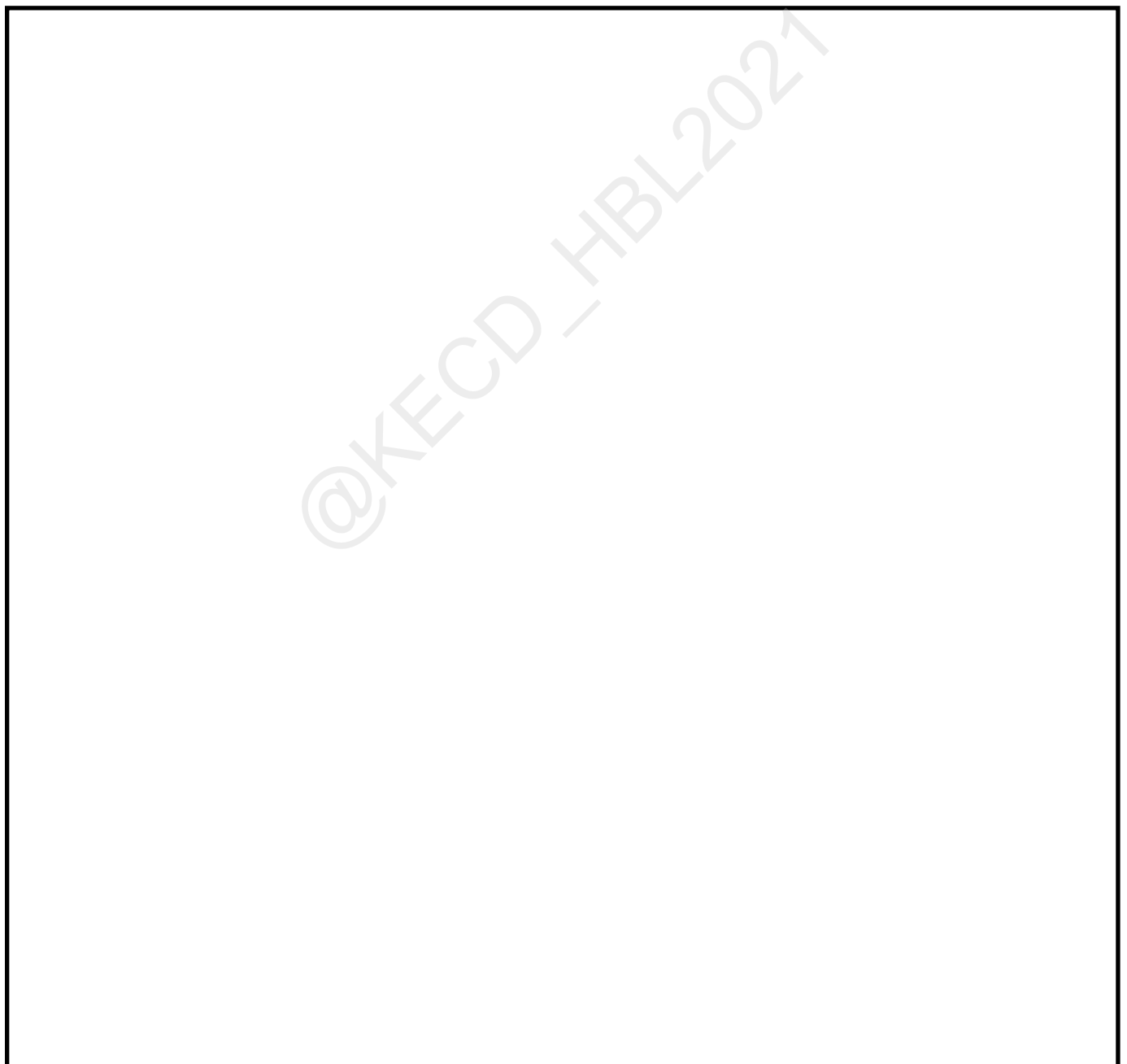

၇။ ပေးထားသောပုံကို ကြည့်ပြီး၊ ပုံထဲမှာမိမိပတ်ဝန်းကျင်မှာမြင်တွေ့ရသောအရာများကို ဝိုင်း၍၊ မိမိ အကြိုက်ဆုံး (၅) ခုကိုရေးသားဖော်ပြပါ။

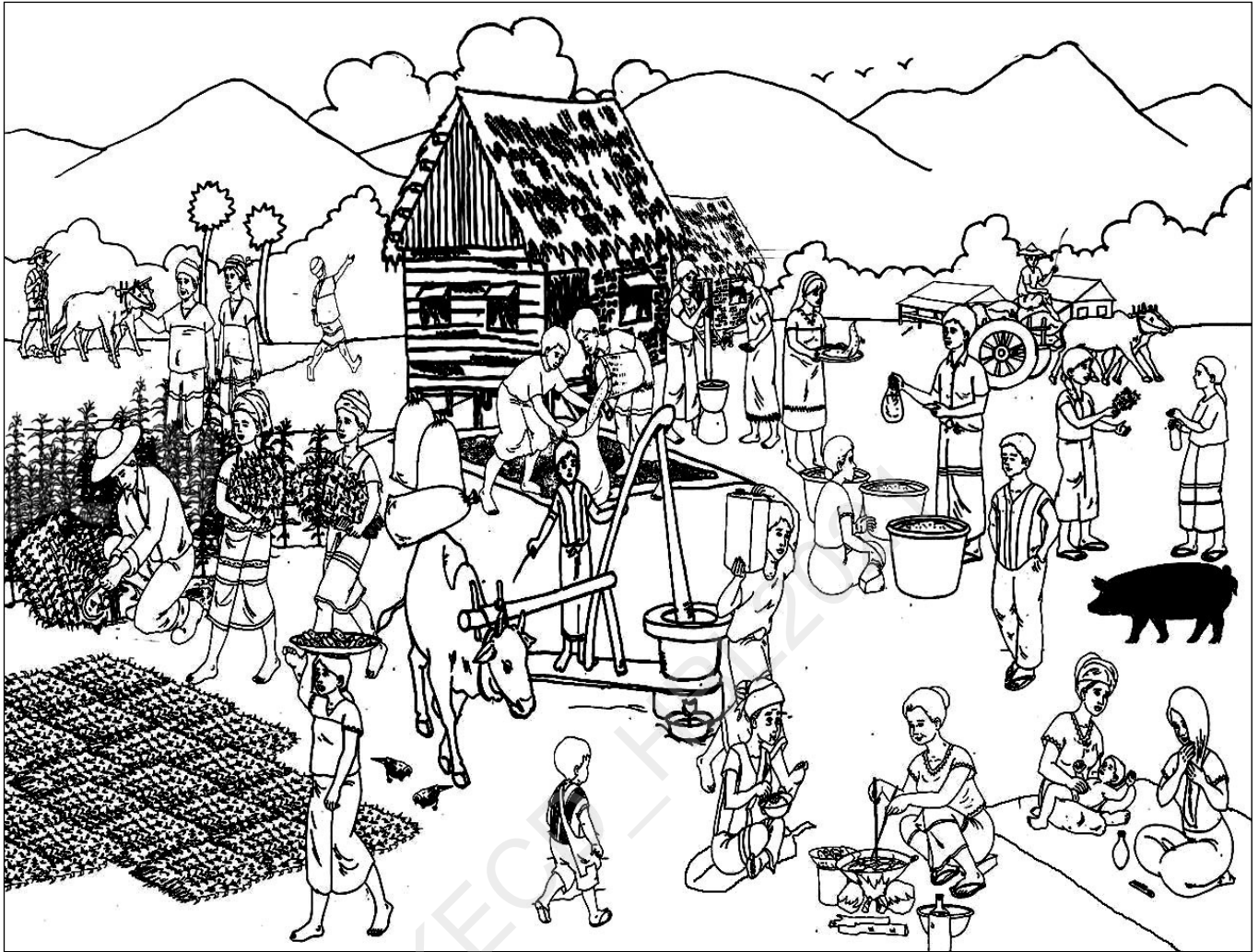

- (၁) \_\_\_\_\_
- (၂) \_\_\_\_\_
- (၃) \_\_\_\_\_
- (၄) \_\_\_\_\_
- (၅) \_\_\_\_\_

## သင်ခန်းစာ (၃) အိတ် အိပ် အကြောင်းသင်ကြားခြင်း

အိတ်      အုတ်      အိပ်      အုပ်  
 ဝိတ်      ုတ်      ဝိပ်      ုပ်

အောက်ပါပေးထားသော ဗျည်းအက္ခရာများကို သရအက္ခရာနှင့်တွဲပေးပါ။

ဥပမာ- က နှင့် ခ ကိုအောက်တွင်တွဲထားပေးပြီးဖြစ်ပါသည်။

ဗျည်းအက္ခရာ	ဝိတ်	ုတ်	ဝိပ်	ုပ်
က	ကိတ်	ကုတ်	ကိပ်	ကုပ်
ခ	ခိတ်	ခုတ်	ခိပ်	ခုပ်
စ				
ဆ				
တ				
ဝ				
ဒ				
န				
င				
ဇ				
ဈ				
ဏ				
တ				



# လေ့ကျင့်ခန်း

၁။ အောက်ပါပေးထားသောပုံများကိုအရောင်ခြယ်၍၊ ပုံနှင့်အမည်များတွဲပြီးဖြည့်စွက်ပါ။

စာအိတ်၊

လိပ်ပြာ၊

ဦးထုပ်၊

အပ်ချုပ်စက်၊

တုတ်ချောင်း

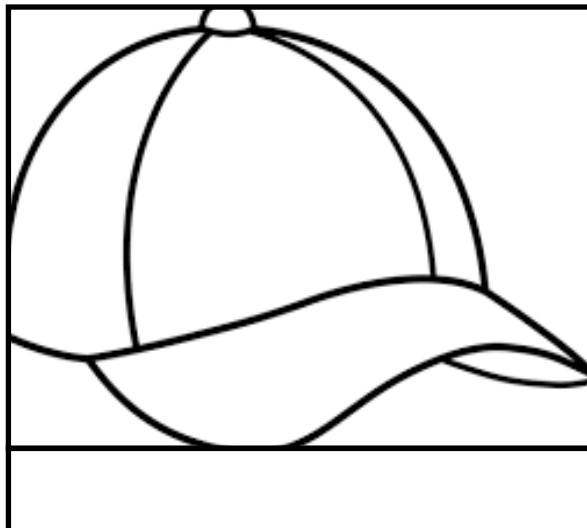
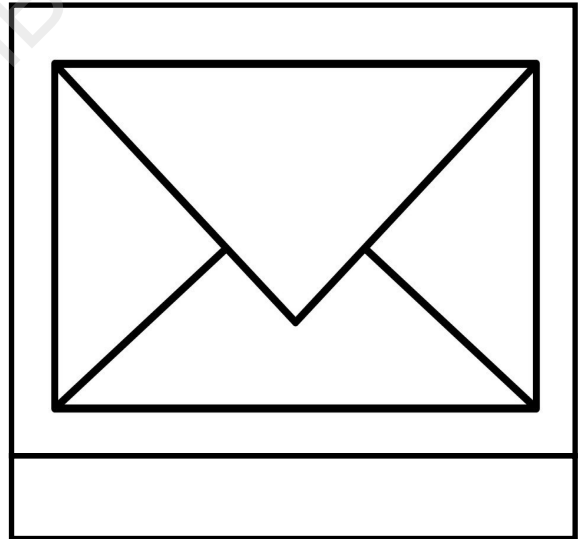
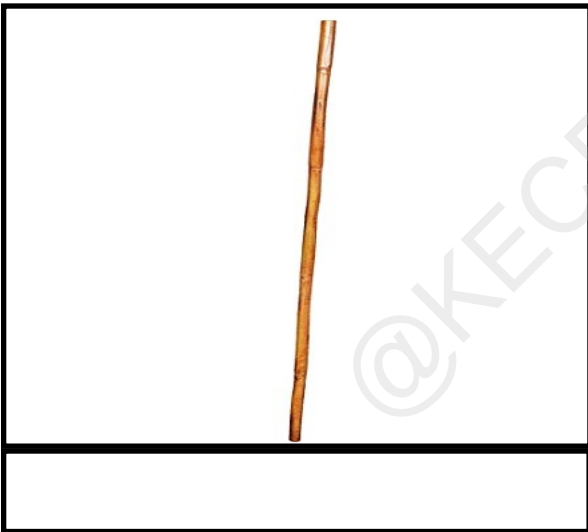
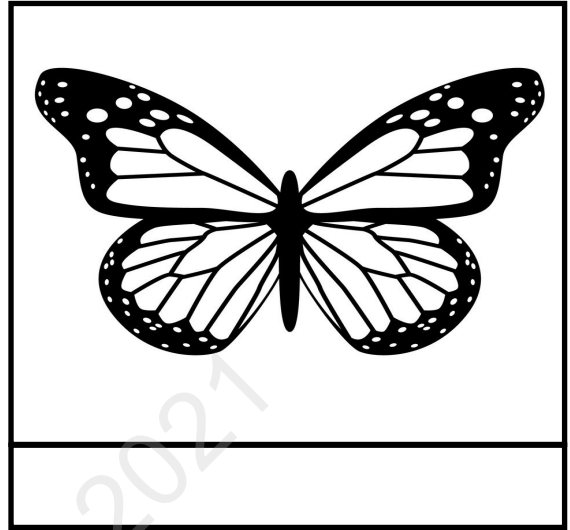
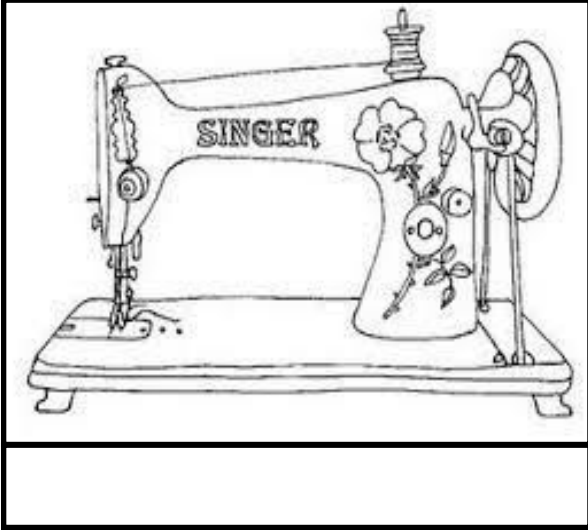

၂။ အောက်ပါပေးထားသောပုံများကိုအရောင်ခြယ်၍၊ ထိုပုံများ၏အကြောင်းအရာများကိုရေးပါ။



.....

.....

.....

.....

.....

.....

.....

.....

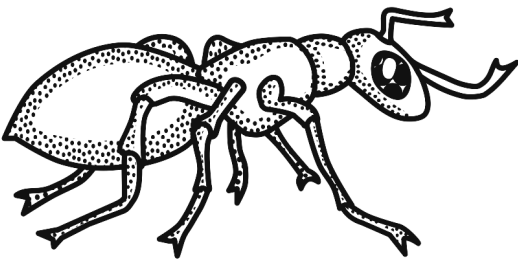

.....

.....

.....

.....

.....

.....

.....

.....

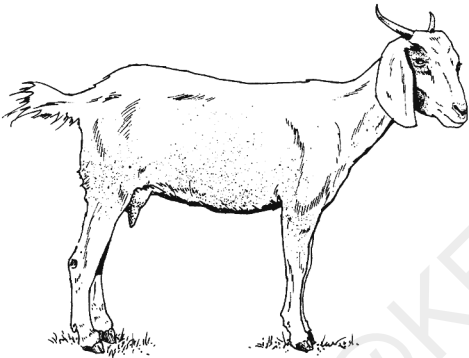

.....

.....

.....

.....

.....

.....

.....

.....



.....

.....

.....

.....

.....

.....

.....

.....

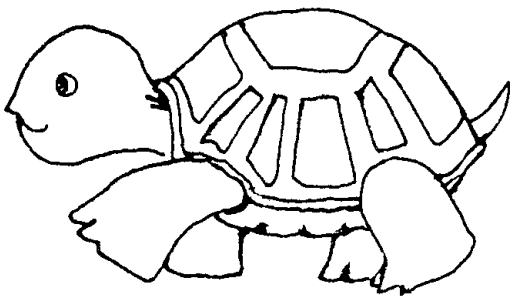

.....

.....

.....

.....

.....

.....

.....

.....

၃။ အောက်ပါပုံများကို အရောင်ခြယ်၍ ပေးထားသောပုံနှင့် မှန်ကန်သောအမည်များကို တွဲပြီး ဖြည့်စွက်ပါ။

ဖိုးလမင်း    နတ်သား    ယုန်    အဘိုးအို    ကလေး    အမေ

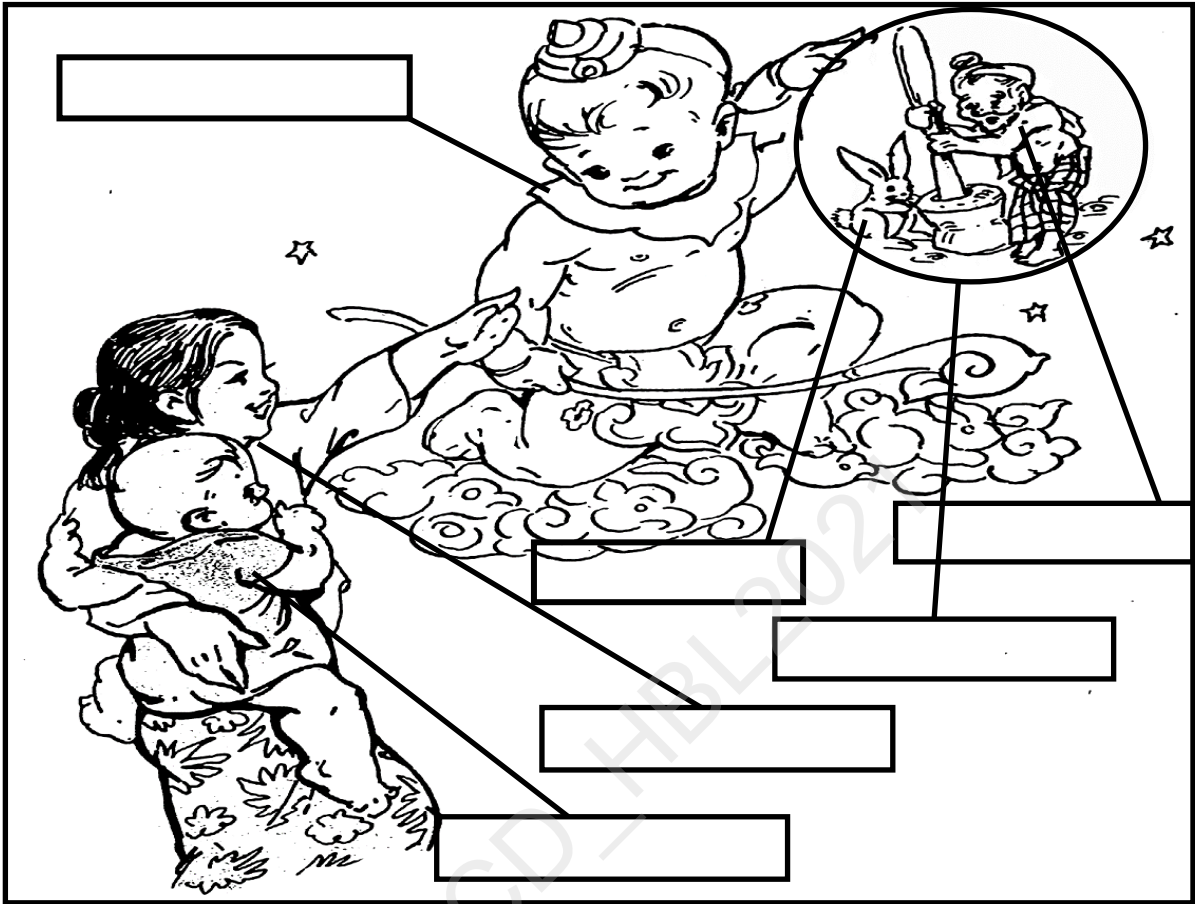

၄။ အောက်ပါပေးထားသော (ကဗျာ) ကိုဖတ်လေ့ကျင့်ပါ။

### တို့မေမေ (ကဗျာ)

ကျွေးမွေး သုတ်သင် ၊ သက်ဆုံးပင်။  
 ချစ်ခင် ရှာပေ၊ တို့မေမေ။  
 ငယ်စဉ်ကာလ၊ စည်းကမ်း ပြ။  
 အရွယ်ရောက်လာ၊ ကျောင်းအပ်ကာ။  
 ပညာပေးပေ ၊ တို့မေမေ။  
 ကျန်းမာဖို့ရေး၊ သင့်ရာ ကျွေး ။  
 လေးစား အပ်ပေ၊ တို့မေမေ။  
 ဝတ်စားဆင် ယင် ၊ မြတ်နိုးကြင်။  
 ချစ်ခင်အပ်ပေ၊ တို့မေမေ။

**၅။ အောက်ပါပေးထားသောစကားလုံးများကို ကွက်လပ်တွင်မှန်ကန်စွာဖြည့်စွက်ပါ။**

သုတ်သင်၊ ရှာပေ၊ စည်းကမ်း၊ ကျောင်းအပ်၊ ပေးပေ၊ ကျွေး၊ လေးစား၊ ယင်၊ ချစ်ခင်

ကျွေးမွေး \_\_\_\_\_ ၊ သက်ဆုံးပင်။  
 ချစ်ခင် \_\_\_\_\_ ၊ တို့မေမေ။  
 ငယ်စဉ်ကာလ၊ \_\_\_\_\_ ပြု။  
 အရွယ်ရောက်လာ၊ \_\_\_\_\_ ကာ။  
 ပညာ \_\_\_\_\_ ၊ တို့မေမေ။  
 ကျန်းမာဖို့ရေး၊ သင့်ရာ \_\_\_\_\_ ။  
 \_\_\_\_\_ အပ်ပေ၊ တို့မေမေ။  
 ဝတ်စားဆင် \_\_\_\_\_ ၊ မြတ်နိုးကြင်။  
 \_\_\_\_\_ အပ်ပေ၊ တို့မေမေ။

**၆။ ပုံကိုကြည့်ပြီး တို့မေမေ တစ်နေ့တာလုပ်ရှာမှုများကိုဖော်ပြပါ။**

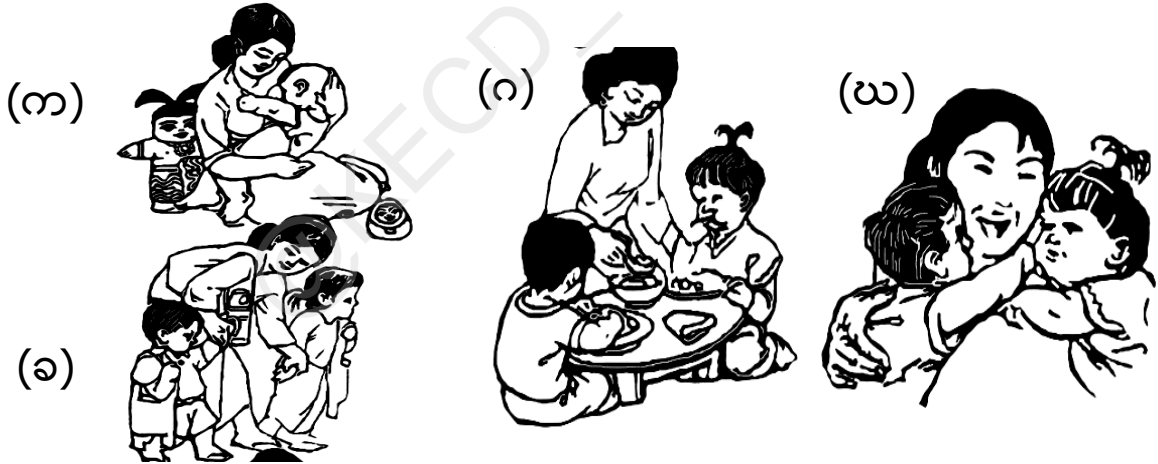

(က) တို့မေမေသည် မောင်လေးကို နို့တိုက်ပါသည်။  
 (ခ) .....  
 (ဂ) .....  
 (ဃ) .....  
 (င) .....

၇။ ပုံများကိုကြည့်၍မိမိကြိုက်နှစ်သက်ရာ (၅) ခုကိုရွေးပြီး၊ ထိုပုံတို့ ၏လှုပ်ရှားမှုများပြီးနောက်မည်သို့ ဆက်လုပ်ဖြစ် မည်ကို ခန့်မှန်းပြီးရေးသားဖော်ပြပါ။



(၁) -----

(၂) -----

(၃) -----

(၄) -----

(၅) -----



၈။ အောက်ပါပေးထားသော ပုံများကို အရောင်ခြယ်၍ ပုံနှင့်အမည်များကိုဖတ်လေ့ကျင့်ပါ။

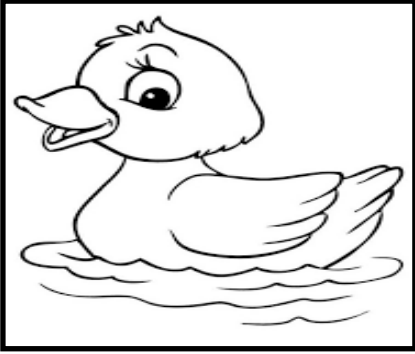

(၁) ဘဲကလေး



(၂) ကော်ဖီထုပ်

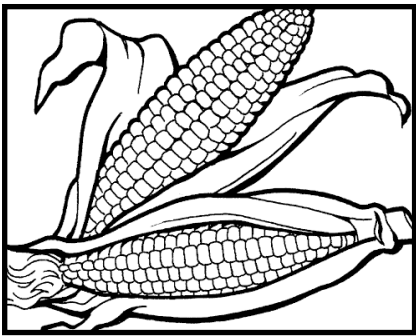

(၃) ပြောင်းဖူး

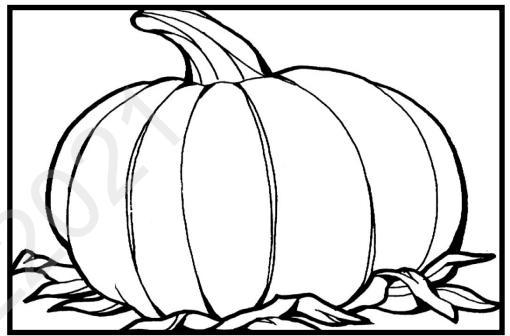

(၄) ရွှေဖရုံသီး

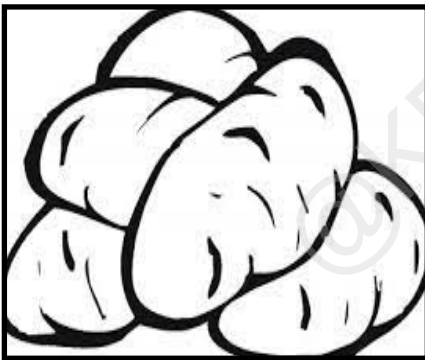

(၅) အာလူး

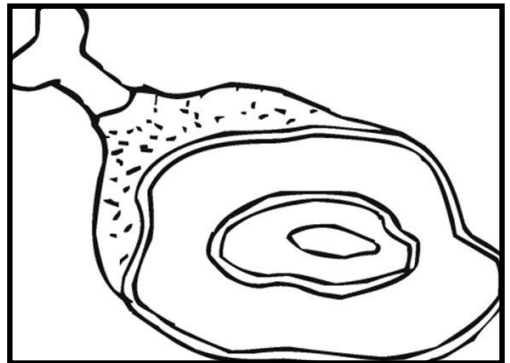

(၆) ကြက်သား

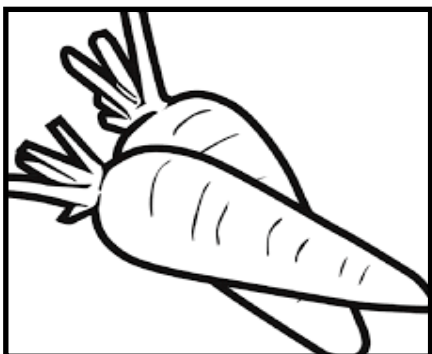

(၇) မုန်လာဥ

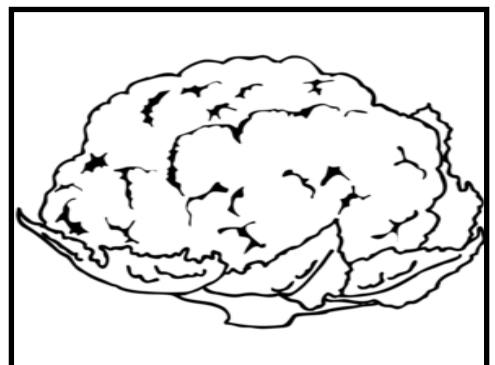

(၈) ကော်ဖီပန်း

၉။ စာကြောင်းနှင့်ကိုက်ညီသောစာလုံးကို ဝိုင်းပါ။

(က) ရေကူး၊ ရေငုတ်တတ်ပါသည်။

( ဘဲ ၊ ကြက် )

(ခ) တို့စရာ၊ဟင်းချို၊အသုတ်တွေမှာ ထည့်စားပါသည်။

( ကြက်သား၊ ဂေါ်ဖီထုတ် )

(ဂ) ချိုချည်အရသာရှိပါသည်။

(ခရမ်းချည်သီး၊ အာလူး)

(ဃ)ပြုတ်စား၊ ဖုတ်စားကြပါသည်။

(ပြောင်းဖူး၊ ဂေါ်ဖီပန်း)

(င) ချိုဆိမ့်တဲ့အရသာရှိပါသည်။

(ခရမ်းသီး၊ ရွှေဖယုံသီး)

(စ) အမဲသား၊ ကြက်သား၊ ဆိတ်သား နှင့်ချက်စားပါသည်။

(ဂေါ်ဖီထုတ်၊ အာလူး)

၁၀။ ပေးထားသောပုံများကိုကြည့်၍ ရောချက်လိုရသော ဟင်းသီးဟင်းရွက်နှင့်ချက် နည်း များကိုဖော်ပြပါ။

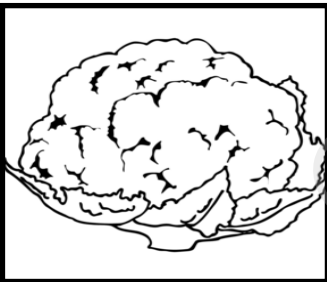

-----  
 -----  
 -----

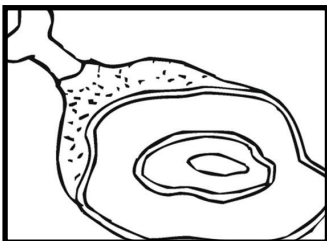

-----  
 -----  
 -----

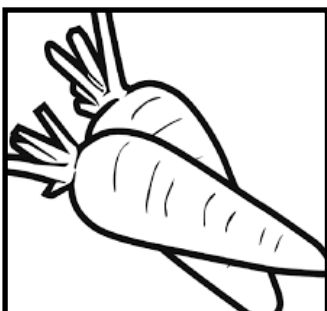

-----  
 -----  
 -----

၁၁။ အောက်ပါပေးထားသောပုံများကို အရောင်ခြယ်၍ အသီးနှင့်အမည်များကိုဖတ်လေ့ကျင့်ပါ။

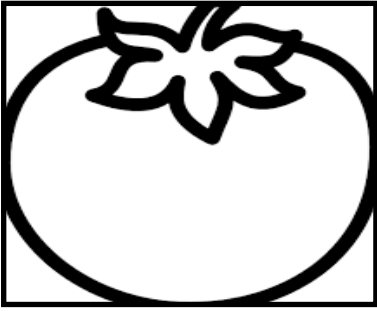

(၁) ခရမ်းချဉ်သီး

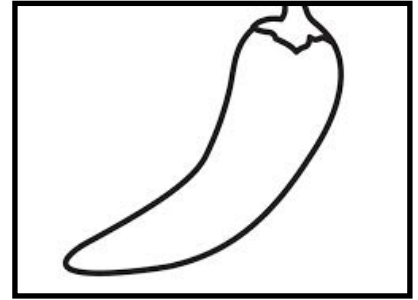

(၂) ငရုပ်သီး

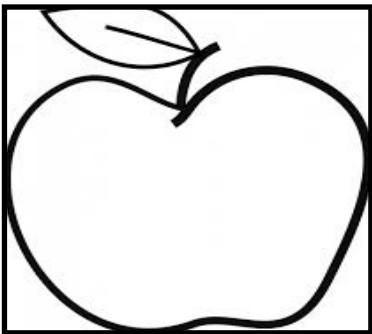

(၃) ပန်းသီး

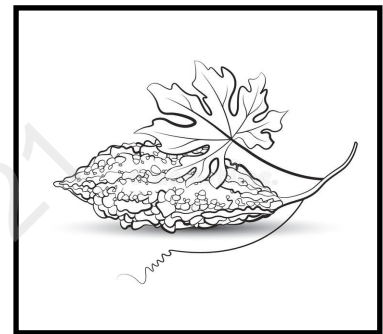

(၄) ကြက်ဟင်းခါးသီး

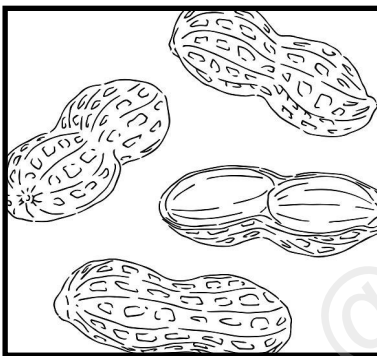

(၅) မြေပဲ

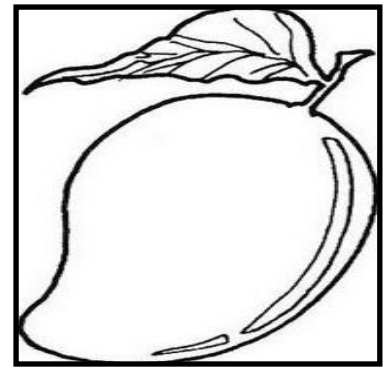

(၆) သရက်သီး

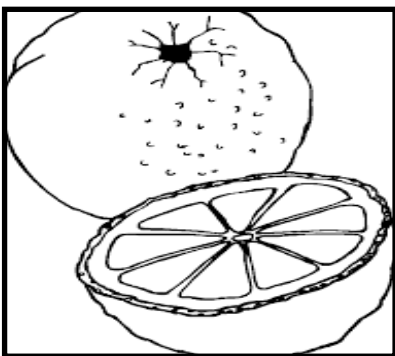

(၇) လိမ္မော်သီး

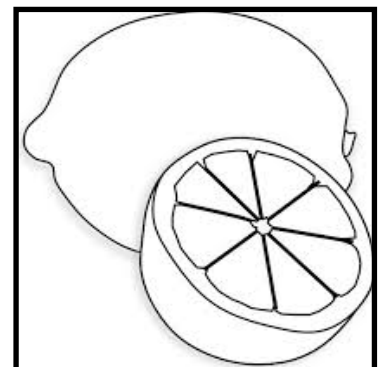

(၈) သံပရာသီး

၁၂။ အောက်ပါပေးထားသော အသီးများနှင့်၎င်းတို့၏အရသာများကိုဖော်ပြပါ။

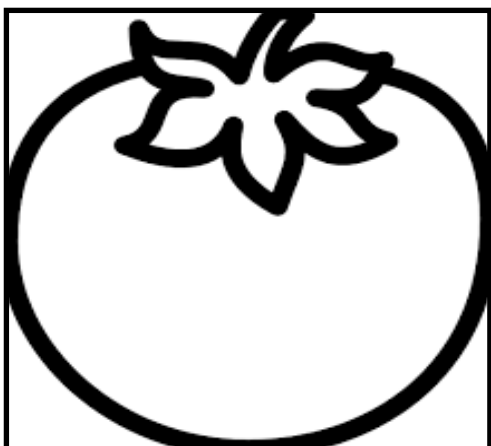

(၁)

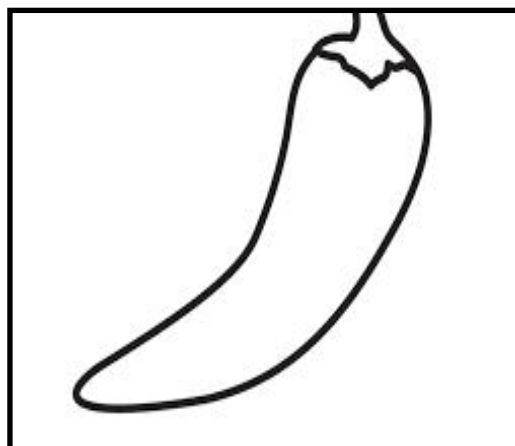

(၂)

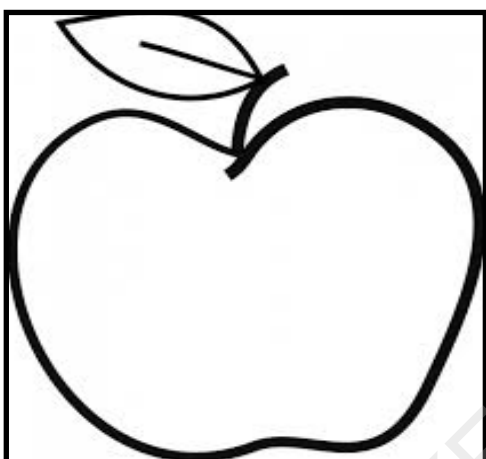

(၃)

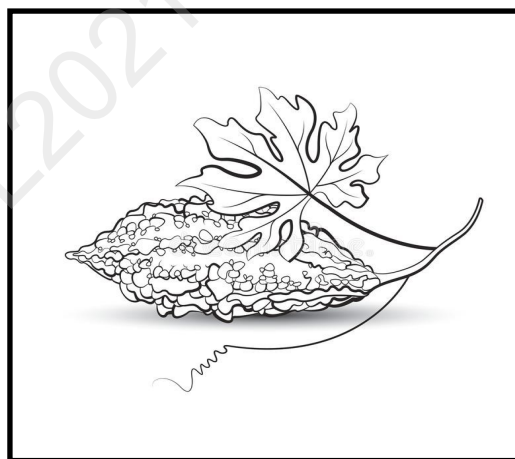

(၄)

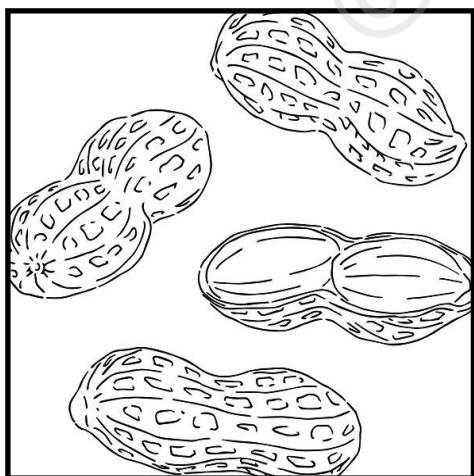

(၅)

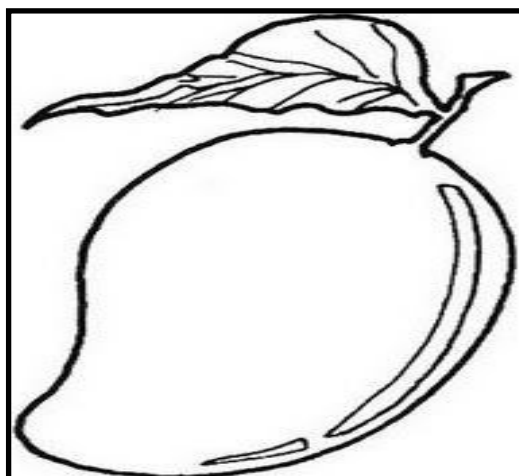

(၆)

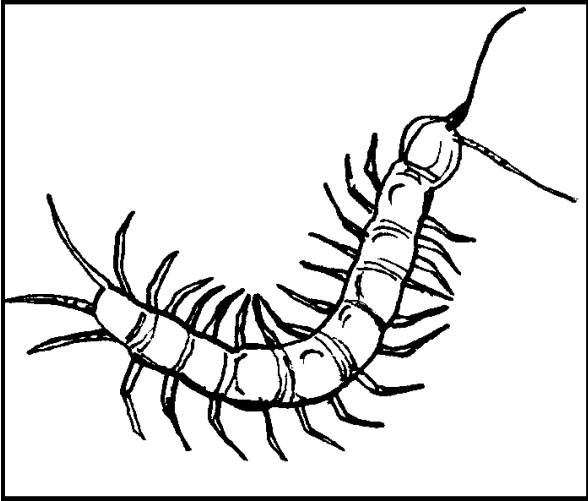

ကင်းခြေများ

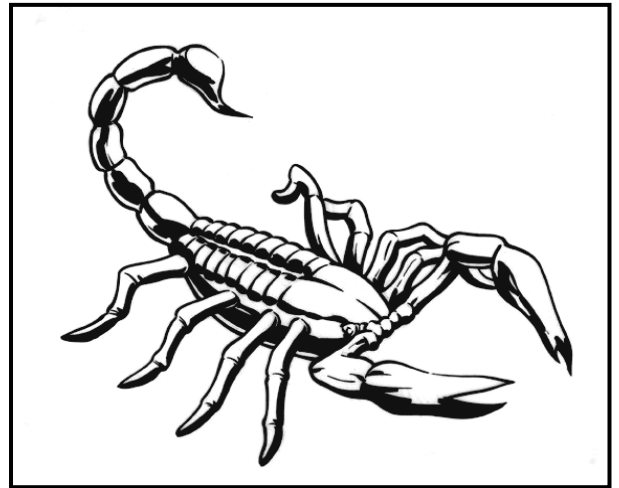

ကင်းမြီးကောက်

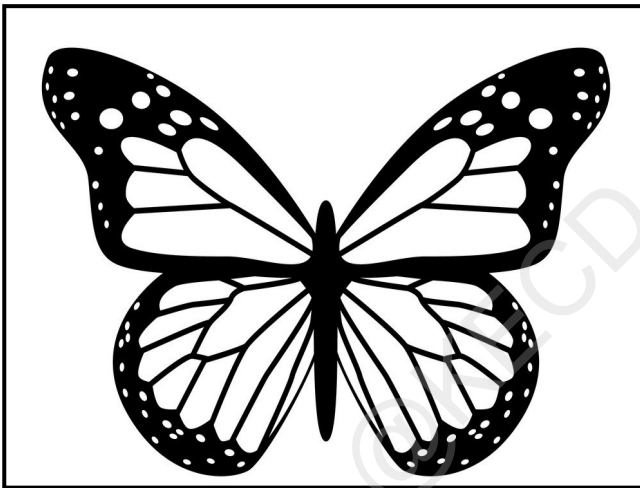

လိပ်ပြာ

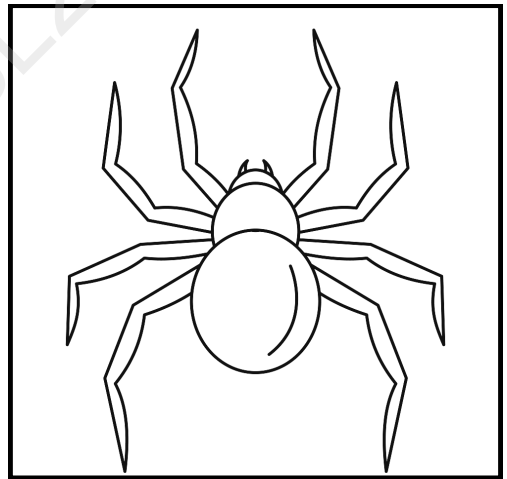

ပင့်ကူ

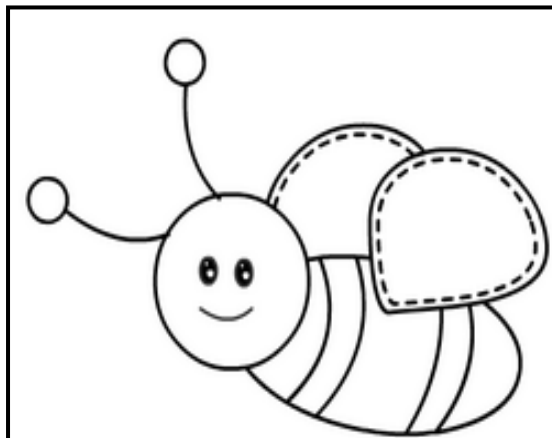

ပြား

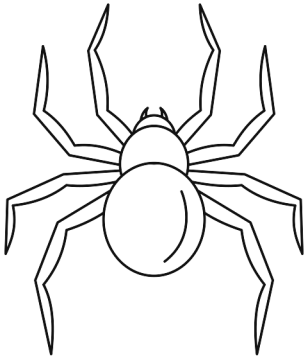

• ကင်းခြေများ

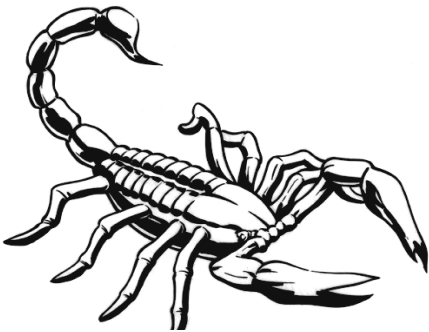

• လိပ်ပြာ

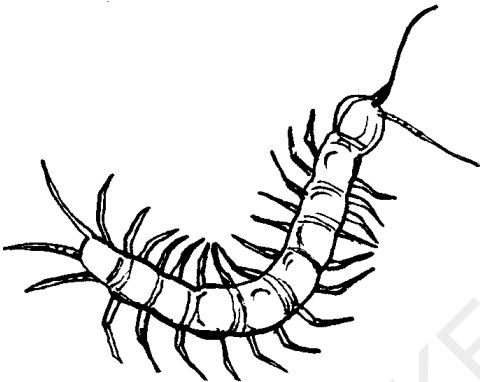

• ကင်းမြီးကောက်

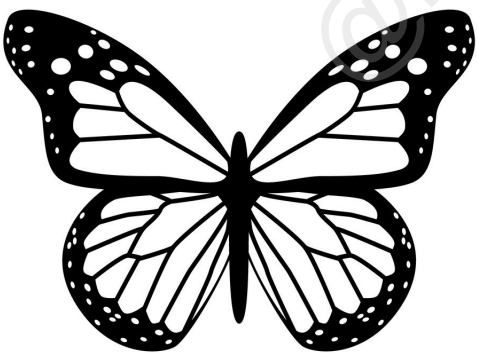

• ပြား

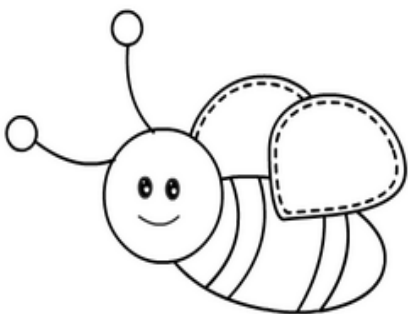

• ပင့်ကူ

၁၅။ ပိုးကောင်များ၏အမည်ကိုမှန်ကန်စွာရွေးချယ်၍ ပေးထားသောစာကြောင်း၏ အဓိပ္ပာယ် နှင့် ကိုက်ညီစွာဖြည့်စွက်ပါ။

ပုရွက်ဆိတ်၊ ကင်းမြီးကောက်၊ ကင်းခြေများ၊ ပျား၊ ပင့်ကူ၊ ပုရစ်၊ နံ့ကောင်

- (က) ပန်းဝတ်ရည်ကိုစားသုံးပါသည်။ -----
- (ခ) သွားလာတဲ့အခါတန်းစီပြီးသွားလာကြသည်။ -----
- (ဂ) အမြီးကောက်၍ အဆိပ်ပြင်း ပါသည်။ -----
- (ဃ) ခြေထောက်များ၍ အဆိပ်ပြင်းပါသည်။ -----
- (င) ကြော်စား၊ လှော်စား၊ ဖုတ်စာလည်းရပါသည်။ -----
- (စ) ခုန်ဆွ၊ ခုန်ဆွယုံတတ်ပါသည်။ -----
- (ဆ) အိမ်ခေါင်မိုး၊ သစ်ပင်ပေါ်မှာတွေ့ရ၍၊ သူ့ချည်မျှင်ကို အိမ်ဖွဲ့ပြီးနေတတ်သည်။ -----

၁၆။ မိမိအကြောက်ဆုံး အကောင်တစ်ကောင်ကို ပုံအဖြစ်သို့ဆွဲ၍ အရောင်ခြယ်ပါ။

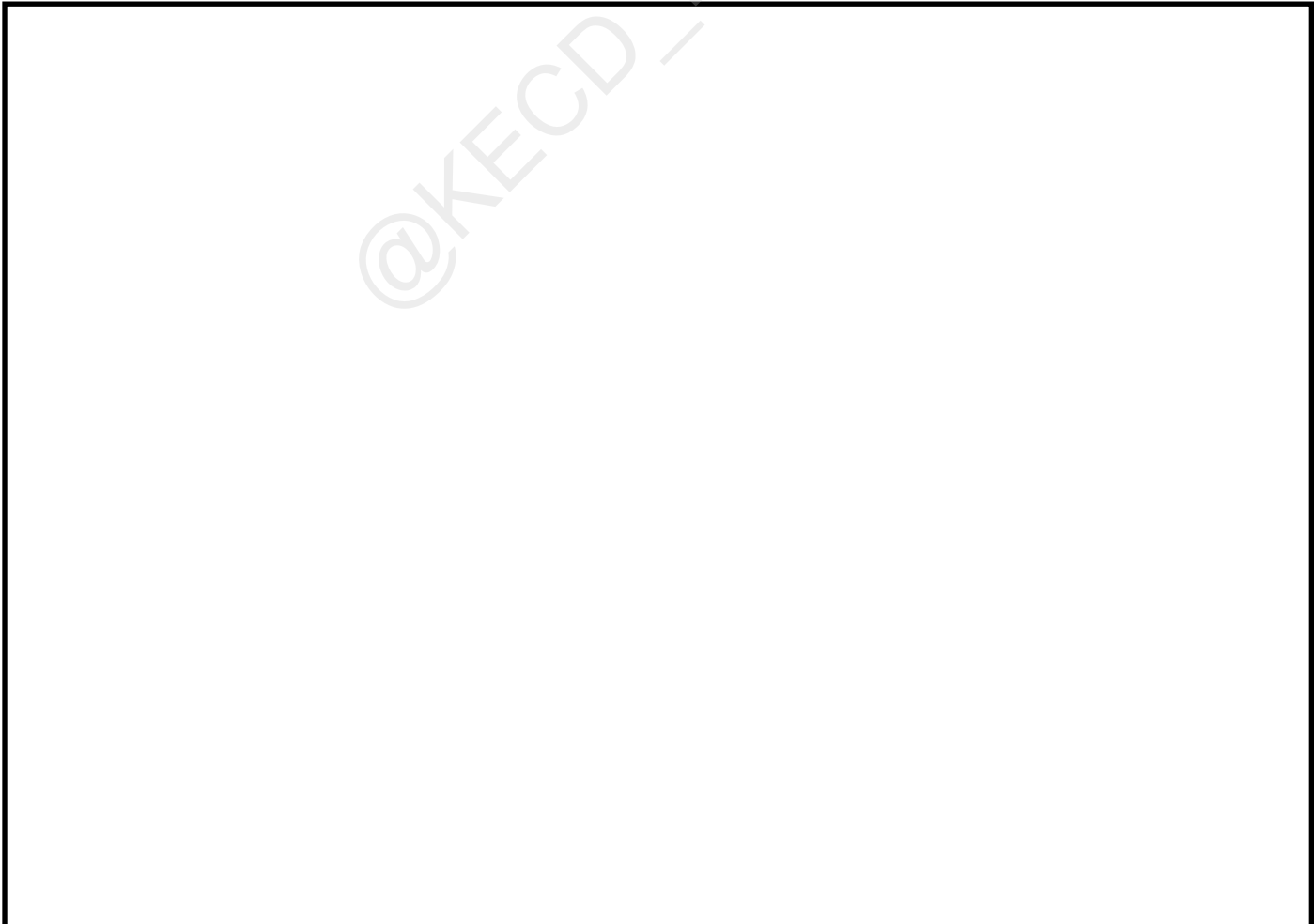

**၁၇။ ပေးထားသောစကားလုံးများကို ဥပမာ ကဲ့သို့ဝါကျဖွဲ့ပါ။**

ဥပမာ-

(သီချင်းဆို) ကျွန်တော်၊ ကျွန်မ သီချင်းဆိုတတ်ပါတယ်။ ( သို့ ) ကျွန်တော်ရကျွန်မ သီချင်းမဆိုတတ်ပါဘူး။

- (စက်ဘီးစီး ) -----
- (ကြိုးခုန်) -----
- (ကားမောင်း) -----
- (ဘေးလုံးကစား) -----
- (ပုံဆွဲ) -----
- (ထမင်းချက်) -----
- (ဟင်းချက်) -----
- (ရေကူး) -----

**၁၈။ ပေးထားသောအကြောင်းအရာများနှင့် ကိုက်ညီသောအားကစားကို ရွေးချယ်ပါ။**

- (၁) လက်နှင့်မထိရဘဲ ခြေထောက်နှင့်ကန်ရပါသည်။  
(က) ဘောလုံး (ခ) ဘတ်စ်ကက်ဘော (ဂ) ဘော်လီဘော
- (၂) ဘောလုံးကိုပိုက်ကျော်အောင်ပုတ်ခတ်၍ လက်သာအသုံးပြုရသည်။  
(က) ဘောလုံး (ခ) ဘတ်စ်ကက်ဘော (ဂ) ဘော်လီဘော
- (၃) ဘောလုံးကိုပြစ်ကာ မြင့်ထားသောအလျားလိုက်ကွင်းနှင့်ပိုက်ကွန်ကိုတောင်းခြင်းဖြင့်ဂိုးသွင်းရသည်။  
(က) ဘောလုံး (ခ) ဘတ်စ်ကက်ဘော (ဂ) ဘော်လီဘော
- (၄) ခြေထောက်၊ ခူးခေါင်းနှင့်ခေါင်းသာ ထိရပါသည်  
(က) ဘောလုံး (ခ) ခြင်းလုံး (ဂ) ဘော်လီဘော



၁၉။ အားကစားအမျိုးအစားများကိုကြည့်၍ ၎င်း၏အမည်များကိုဖော်ပြပါ။



-----

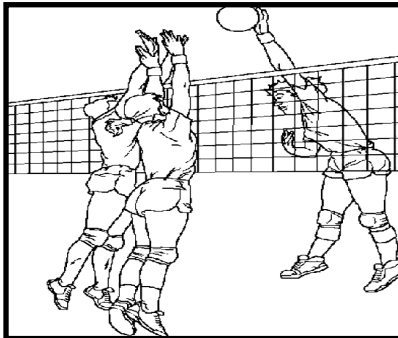

-----



-----

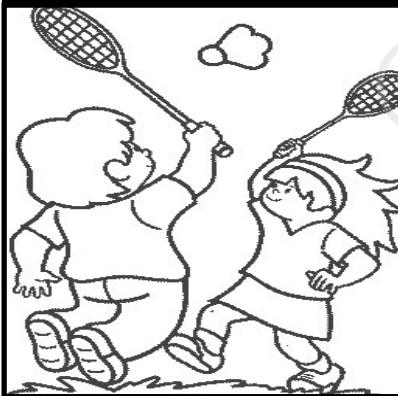

-----

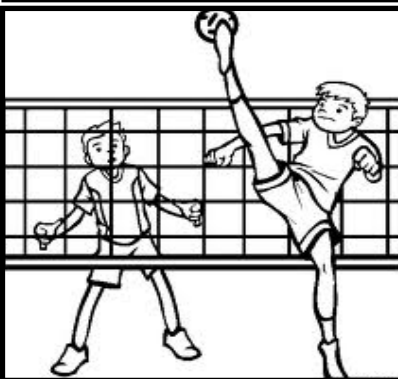

-----

၂၀။ အောက်ပါပေးထားသောပုံများကို အမှတ်စဉ် တပ်၍ မိမိအကြိုက်ဆုံးပုံကိုရေးသား ဖော် ပြပါ။

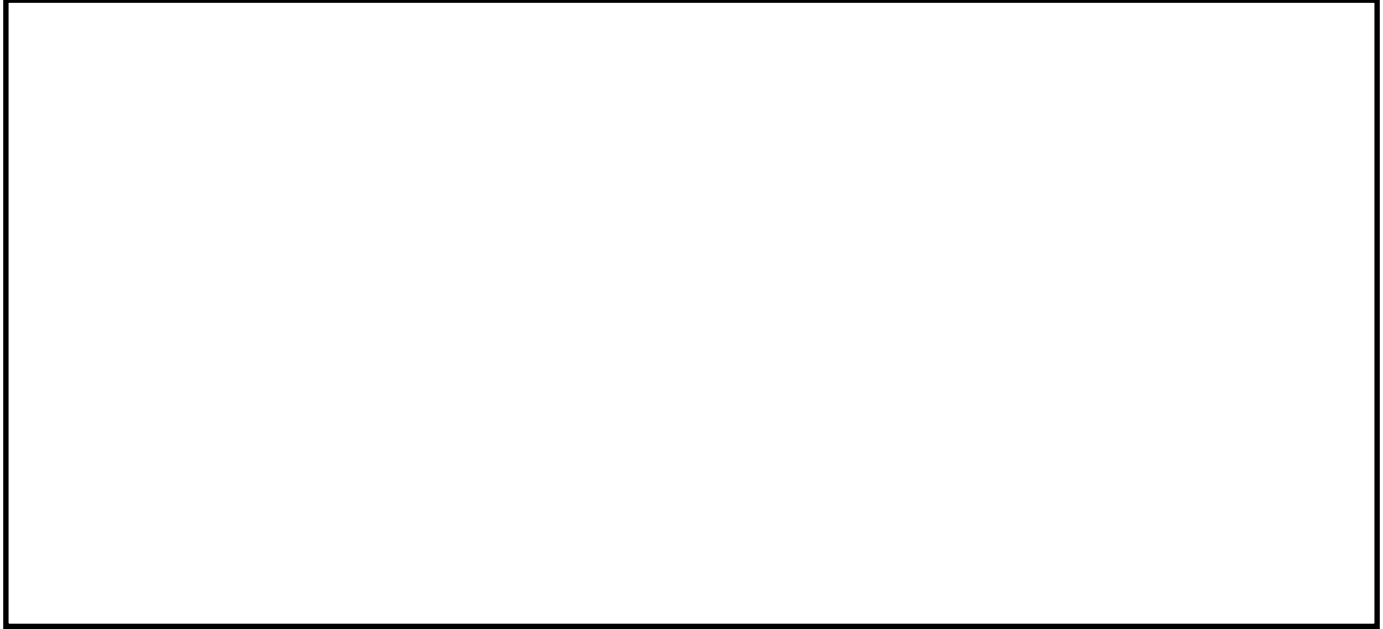
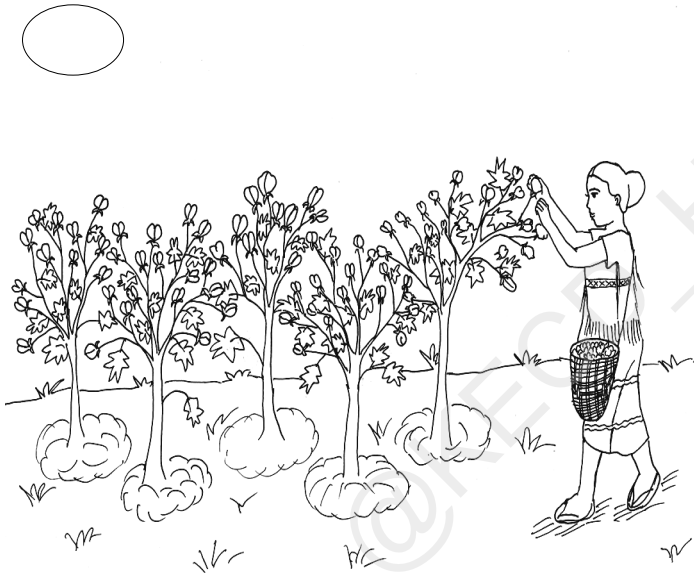
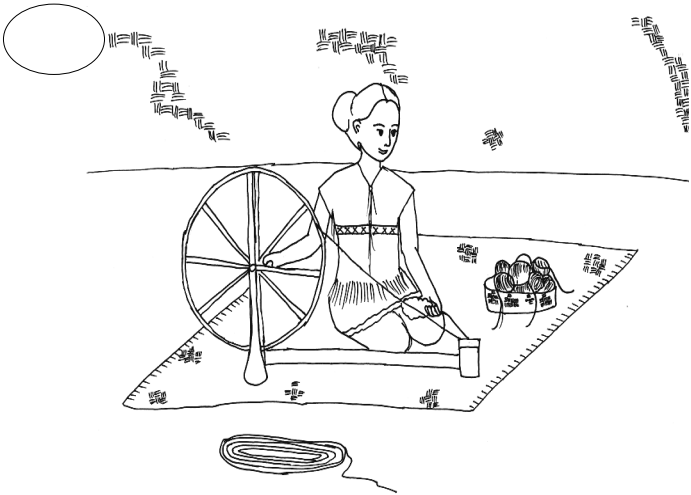
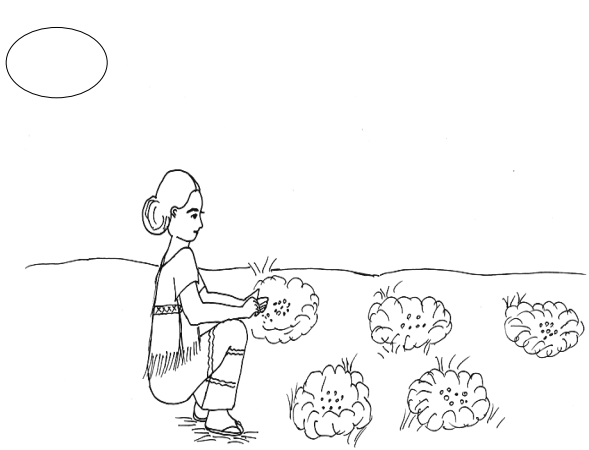

**၂၁။ ကွင်းထဲတွင်ပေးထားသောခွင့်တောင်းခြင်းဆိုင်ရာ စကားလုံးများကို စာကြောင်းအဖြင့်ဥပမာကဲ့သို့ပြန် လည်ရေးပါ။**

ဥပမာ- (ဝင်ခွင့်ပြုပါ) ကျေးဇူးပြု၍ ကျွန်တော်/ ကျွန်မကို အခန်းထဲသို့ ဝင်ခွင့်ပြုပါ။

- ၁) (ငှားခွင့်ပြုပါ) -----
- ၂) (ထွက်ခွင့်ပြုပါ) -----
- ၃) (ထိုင်ခွင့်ပြုပါ) -----
- ၄) (ပြောခွင့်ပြုပါ) -----
- ၅) (သွားခွင့်ပြုပါ) -----
- ၆) (နေခွင့်ပြုပါ) -----
- ၇) (စားခွင့်ပြုပါ) -----
- ၈) (ယူခွင့်ပြုပါ) -----
- ၉) ( ကြည့်ခွင့်ပြုပါ) -----
- ၁၀) (ဖတ်ခွင့်ပြုပါ) -----

**၂၂။ အောက်ပါမေးခွန်းများကို ဖြေဆိုပါ။**

- ၁) သွားသန့်ရှင်းအောင် ဘာလုပ်ပေးရသနည်း ။  
-----
- ၂) ခန္ဓာကိုယ်တစ်ခုလုံးသန့်ရှင်းအောင်ဘာလုပ်ရသနည်း ။  
-----
- ၃) မျက်နှာသစ်ပြီးရင်ခြောက်အောင်ဘယ်လိုလုပ်ရသနည်း ။  
-----
- ၄) ညစ်ပတ်နေသောအဝတ်အစားများကိုဘာလုပ်ပေးရသနည်း ။  
-----
- ၅) အစာမစားခင်ညစ်ပေသောလက်ကိုဘာလုပ်ရသနည်း ။  
-----

၂၃။ ရုပ်ပုံနှင့်ကိုက်ညီသော အဖြေတစ်ခုကိုရွေးချယ်ပါ။

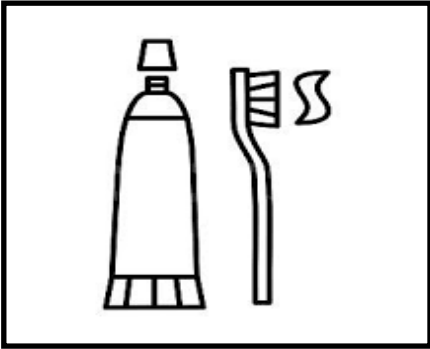

(က)

- သွားသန့်ရှင်းအောင်လုပ်ပေးပါသည်
- ခန္ဓာကိုယ်တစ်ခုလုံးသန့်ရှင်းအောင်လုပ်ပေးပါသည်။
- မျက်နှာသစ်ပြီးရင်ခြောက်အောင်သုတ်ဖို့ပါ။

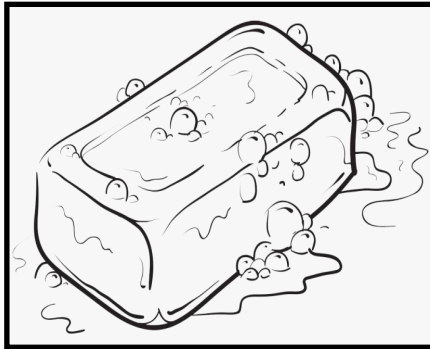

(ခ)

- သွားသန့်ရှင်းအောင်လုပ်ပေးပါသည်
- ခန္ဓာကိုယ်တစ်ခုလုံးသန့်ရှင်းအောင်လုပ်ပေးပါသည်။
- မျက်နှာသစ်ပြီးရင်ခြောက်အောင်သုတ်ဖို့ပါ။

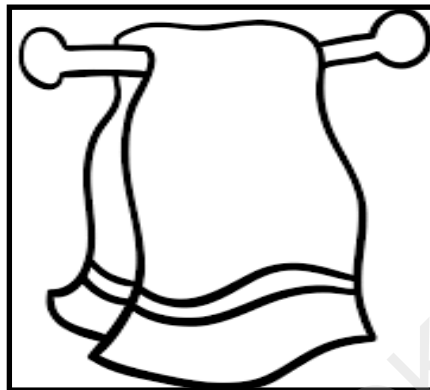

(ဂ)

- သွားသန့်ရှင်းအောင်လုပ်ပေးပါသည်
- ခန္ဓာကိုယ်တစ်ခုလုံးသန့်ရှင်းအောင်လုပ်ပေးပါသည်။
- မျက်နှာသစ်ပြီးရင်ခြောက်အောင်သုတ်ဖို့ပါ။



(ဃ)

- ခန္ဓာကိုယ်တစ်ခုလုံးသန့်ရှင်းအောင်လုပ်ပေးပါသည်။
- မျက်နှာသစ်ပြီးရင်ခြောက်အောင်သုတ်ဖို့ပါ။
- အိမ်သာတက်ပြီးရင်ရေဆေးခလုပ်ကိုဖွင့်ပြီးဆေးပါ။

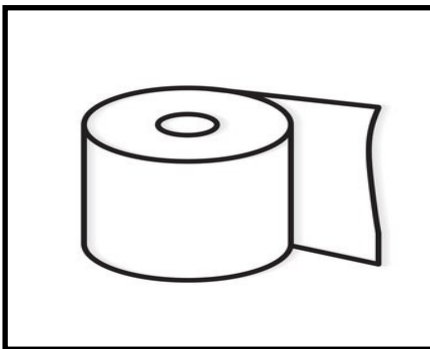

(င)

- ခန္ဓာကိုယ်တစ်ခုလုံးသန့်ရှင်းအောင်လုပ်ပေးပါသည်။
- မျက်နှာသစ်ပြီးရင်ခြောက်အောင်သုတ်ဖို့ပါ။
- အိမ်သာတက်ပြီးရင်စင်ကြယ်အောင်သုတ်ဖို့ပါ။

၂၄။ အောက်ပါပေးထားသောစာသင်ခန်းရှိပစ္စည်းနှင့်ကျောင်းသုံးပစ္စည်းပုံများကိုအရောင်ခြယ်၍ အမည်များ ကိုဖတ်လေ့ကျင့်ပါ။

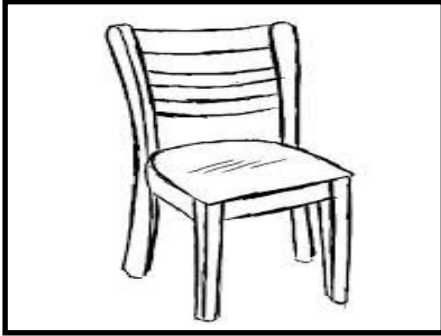

ကုလားထိုင်



ခဲတံ

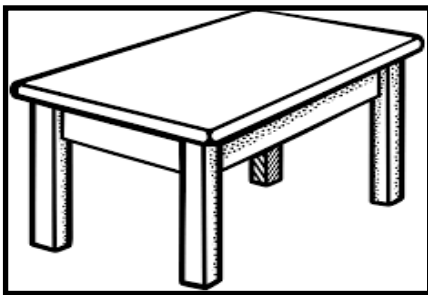

စားပွဲ

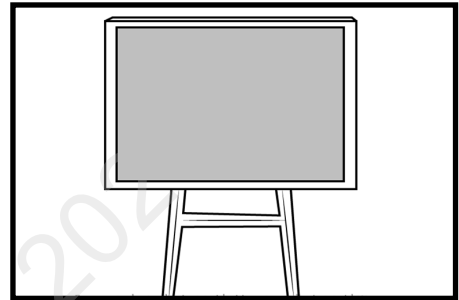

သင်ပုန်း

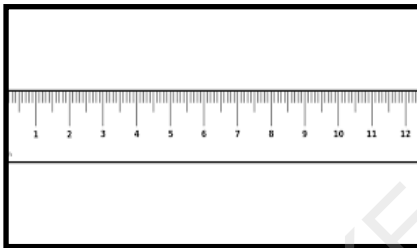

ပေတံ

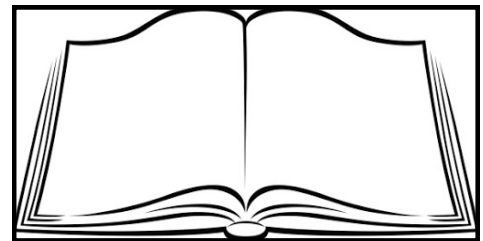

စာအုပ်

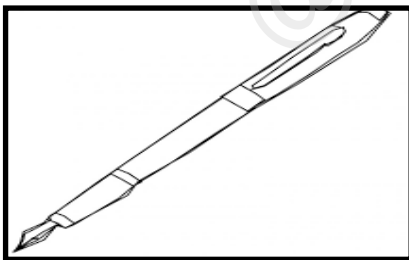

ဖေါင်တိန်

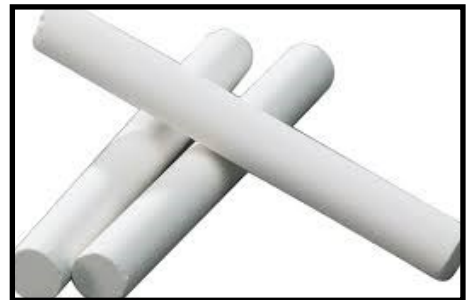

မြေဖြူ

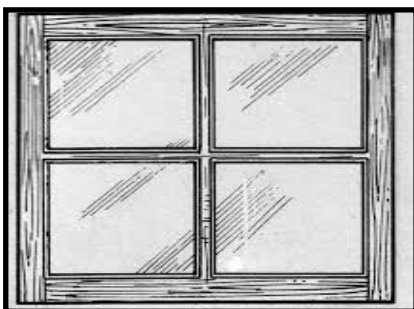

ပြတင်းပေါက်

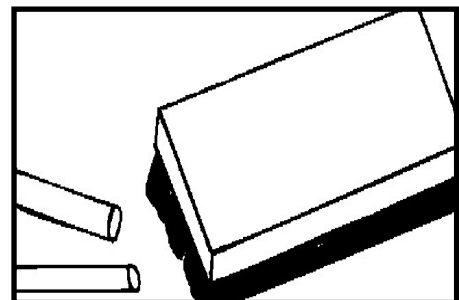

ဘောဖျက်

၂၅။ အောက်ပါပေးထားသော ကျောင်းသုံးပစ္စည်းများမှတိုက်ရိုက်အဓိပ္ပာယ်နှင့်ကိုက်ညီသောစာကြောင်း တစ်ခုစီဖြင့်တွဲပေးပါ။

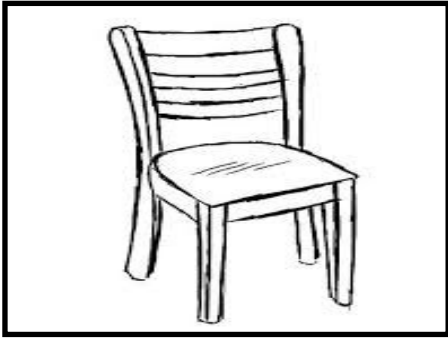

အပေါ်မှာစာတင်ရေးလိုရတယ်

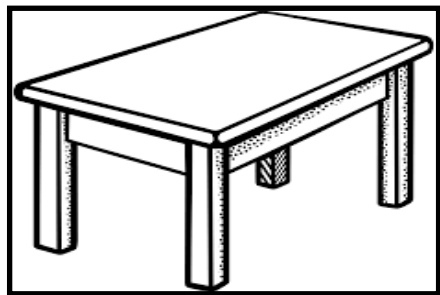

ထိုင်လိုရတယ်

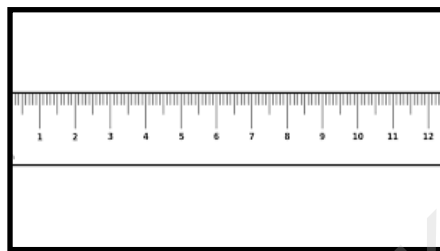

မင်ရေပြန်ထည့်လိုရတယ်

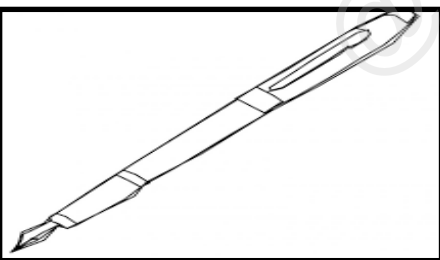

မျဉ်းတိုင်းတဲ့အခါသုံးတယ်



ကျောက်သင်ပုန်းပေါ်မှာရေးတယ်

၂၆။ အောက်ပါပေးထားသောစာသင်ခန်းရှိပစ္စည်းနှင့်ကျောင်းသုံးပစ္စည်းများ၏ အသုံးပြုပုံများကို ဖော်ပြပါ။

(၁)

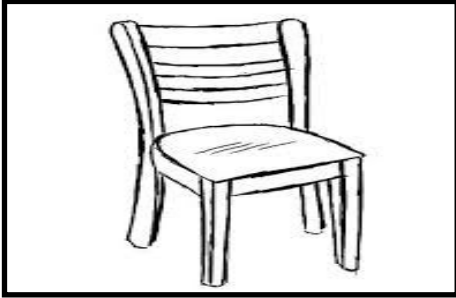

-----  
-----  
-----

(၂)

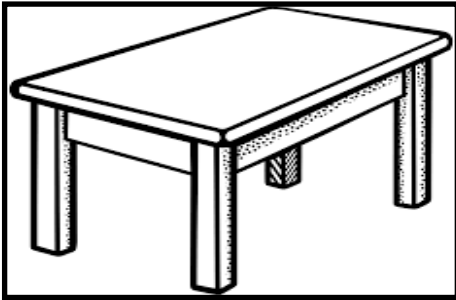

-----  
-----  
-----

(၃)

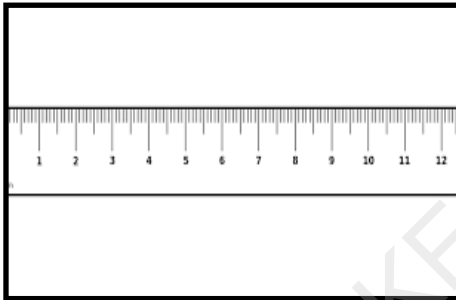

-----  
-----  
-----

(၄)

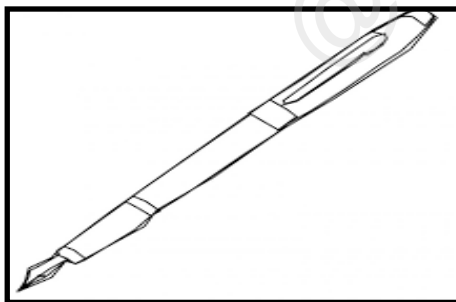

-----  
-----  
-----

(၅)

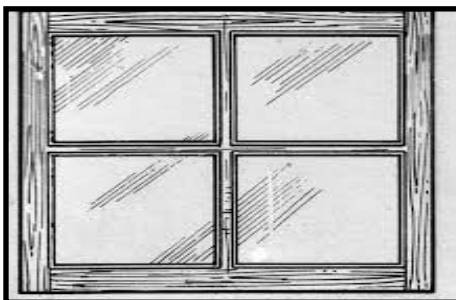

-----  
-----  
-----

(6)



-----  
-----  
-----

(7)

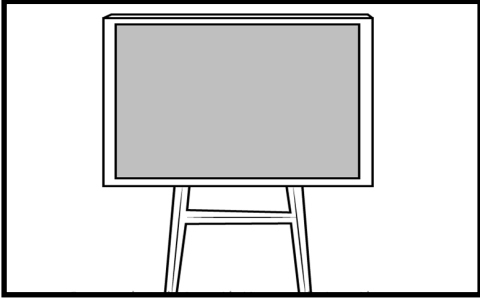

-----  
-----  
-----

(8)

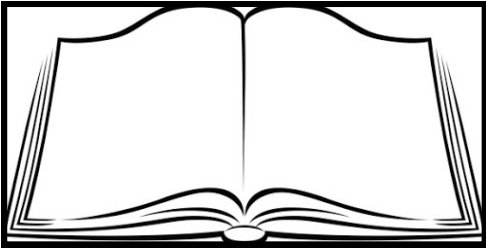

-----  
-----  
-----

(9)



-----  
-----  
-----

(10)

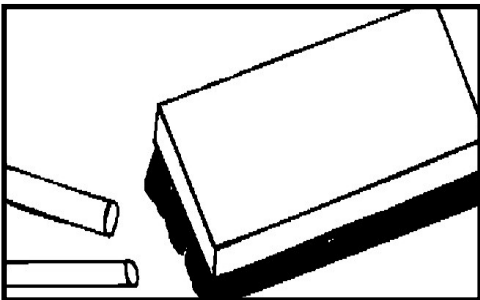

-----  
-----  
-----





ဆောင်းဥတု

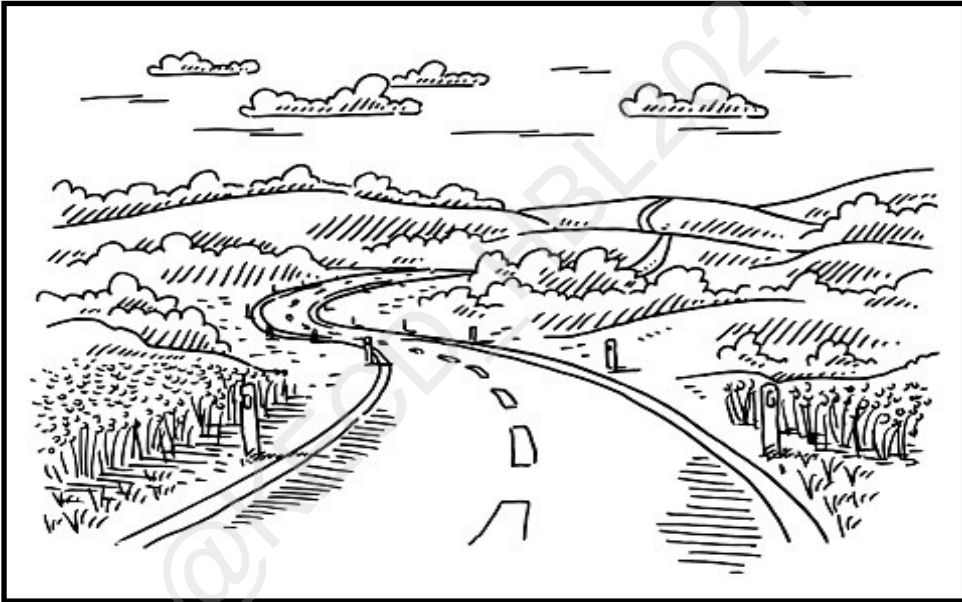

နွေဥတု

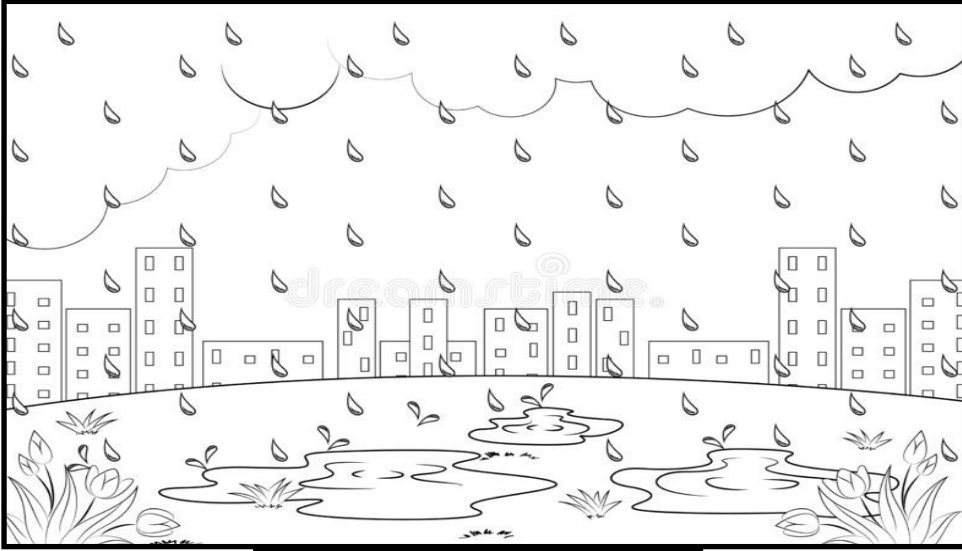

မိုးဥတု

၂၈။ အောက်ပါပေးထားသောပုံများကိုအရောင်ခြယ်၍၊ ပုံနှင့်ကိုက်ညီသောဥတုကိုဖော်ပြပါ။

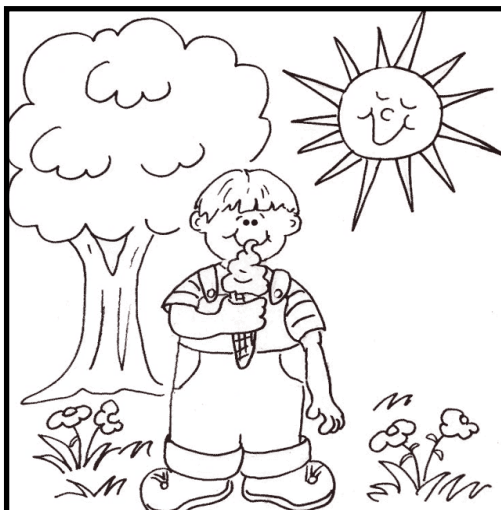
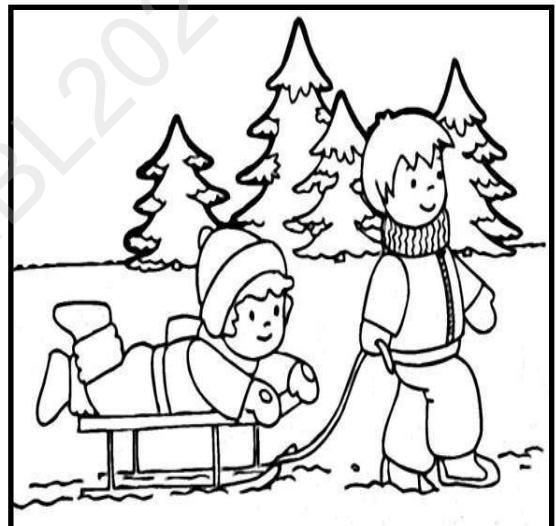
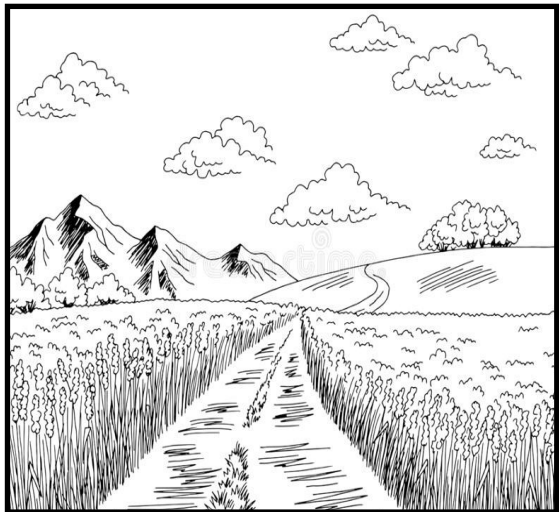
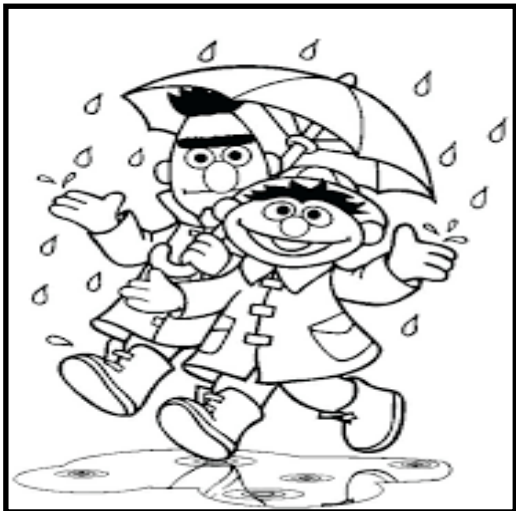

**၂၉။ ကွင်းထဲတွင်ပေးထားသောသတ်ပုံများကို မှန်ကန်စွာရွေးချယ်၍ ကွက်လပ်တွင်ဖြည့်စွက်ပါ။**

- ၁) \_\_\_\_\_ ဥတုမှာ မိုးသံ၊ လေသံနဲ့ မိုးခြိမ့်သံများကြားရသည်။ ( နွေ၊ မိုး၊ ဆောင်း)
- ၂) \_\_\_\_\_ ဥတုမှာနှင်းတွေကျလာသည်။ ( နွေ၊ မိုး၊ ဆောင်း)
- ၃) \_\_\_\_\_ ဥတုမှာအနွေးထည်ဝတ်ဆင်ကြသည်။ ( နွေ၊ မိုး၊ ဆောင်း)
- ၄) \_\_\_\_\_ ဥတုသည်အလွန်ပူပြင်း၏။ ( နွေ၊ မိုး၊ ဆောင်း)
- ၅) \_\_\_\_\_ ဥတုမှာ အင်းအိုင် ငယ်တို့တွင်ရေခမ်းခြောက်ကုန်၏။ ( နွေ၊ မိုး၊ ဆောင်း)

**၃၀။ ကွင်းထဲရှိစကားလုံးများကို မှန်ကန်စွာရွေးချယ်၍ ကွက်လပ်တွင်ဖြည့်စွက်ပါ။**

.....  
 မိုးသံ၊ ပူ၊ နှင်း၊ သုံး၊ အင်းအိုင်၊ သစ်ပင်၊ လေး၊ စပါး  
 .....

- ၁) ဆောင်း ဥတုမှာ \_\_\_\_\_ လေသံနဲ့ မိုးခြိမ့်သံများကြားရသည်။
- ၂) ဆောင်းဥတုမှာ \_\_\_\_\_ တွေကျလာသည်။
- ၃) ဆောင်းဥတုမှာ \_\_\_\_\_ ဝတ်ဆင်ကြသည်။
- ၄) နွေ ဥတုသည်အလွန် \_\_\_\_\_ ပြင်း၏။
- ၅) နွေဥတုမှာ \_\_\_\_\_ ငယ်တို့တွင်ရေခမ်းခြောက်ကုန်၏။
- ၆) မြန်မာနိုင်ငံတွင် ဥတု \_\_\_\_\_ ပါးရှိသည်။
- ၇) တစ်ဥတုလျှင် \_\_\_\_\_ စီကြာမြင့်ပါသည်။
- ၈) မိုးဥတုမှာ \_\_\_\_\_ များစိမ်းလန်းစိုပြေကြသည်။
- ၉) ဆောင်းဥတုမှာ \_\_\_\_\_ ရိတ်သိမ်းကြသည်။

**၃၁။ မိမိကြိုက်နှစ်သက်သော ဥတုအကြောင်းရေးပါ။**

-----  
 -----  
 -----  
 -----  
 -----  
 -----



(၁) ခွဲသည်၊ အခွံနှာသည်။



(၂) ခွဲသည်၊ လှီးသည်။

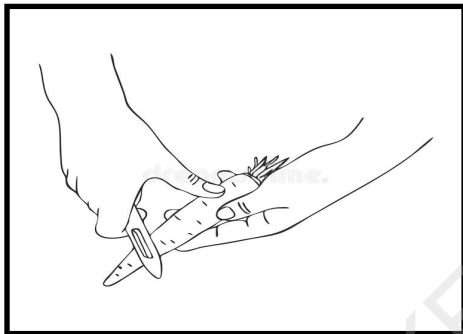

(၃) အခွန်နှာသည်၊ ခွဲသည်။



(၄) ဆူသည်၊ မွှေသည်



(၅) ခပ်သည်၊ မွှေသည်



(၆) လောင်းထည့်သည်၊ ဝှံ့သည်



(၇) ဖွင့်သည်၊ မွှေသည်

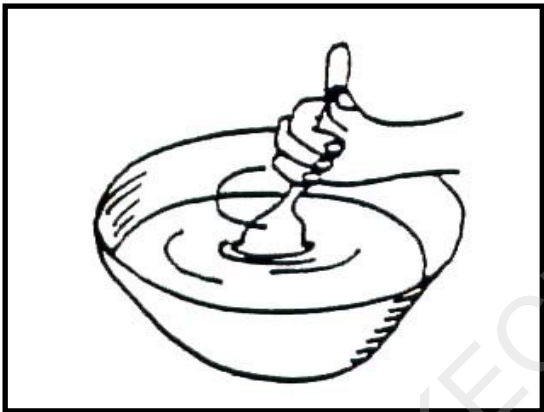

(၈) ဖွင့်သည်၊ မွှေသည်

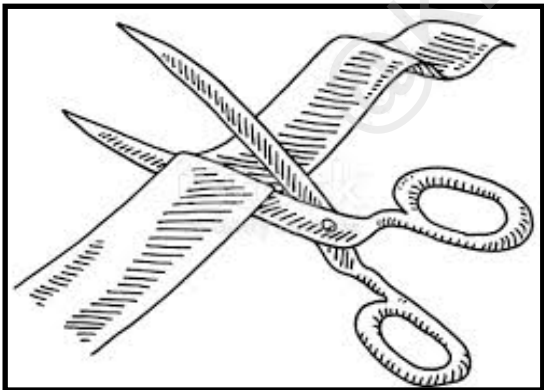

(၉) ညှပ်သည်၊ ခုတ်သည်

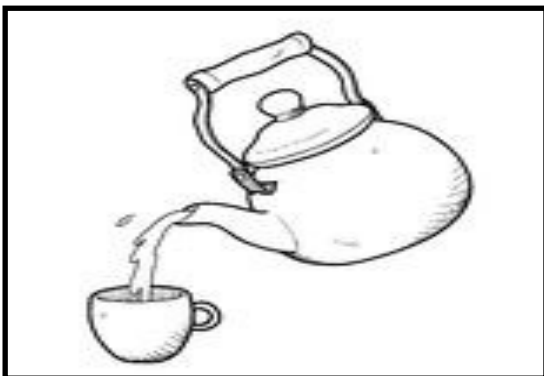

(၁၀) ဝှံ့သည်၊ မွှေသည်

သူငယ်ချင်းထံပေးပို့စာ

သရက်တောကျေးရွာ

ပိုင်ကျုံမြို့နယ်

၁၃၆၈ ခု၊ နယုန်လဆန်း ( ၁၄ ) ရက်

သူငယ်ချင်းစောရှိုးလား

သူငယ်ချင်းထံသို့သတိရစာရေးလိုက်ပါသည်။ မင်းတို့တစ်အိမ်သားလုံးကျန်းမာကြပါစေဟုဆုတောင်းလျက်ရှိပါသည်။  
ပြီးခဲ့သော အတန်းတင်စာမေးပွဲကို ငါကောင်းစွာ ဖြေဆိုနိုင်ပါသည်။မင်းလည်းစာမေးပွဲအောင်မြင်မည်ဟုယုံကြည်ပါသည်။  
မင်းတို့ ရွာတွင် ပြာသိုလဆန်း(တစ်) ရက်နေ့ ဌာကျင်းပမည့်နှစ်သစ်ကုပွဲသို့ငါလာချင်ပါသည်။ ငါ့မိဘနှစ်ပါးထံတွင်လည်းခွင့်  
တောင်းပြီးဖြစ်ပါသည်။ ငါလည်မည့်နေ့ ကိုကြိုတင်၍ စာရေးလိုက်ပါ

ကျန်းမာကြပါစေ

စောတာအယ်ဖိုး

**၃၃။ ကွက်လပ်ဖြည့်ပါ။**

- (က) သူငယ်ချင်းထံသို့ \_\_\_\_\_ စာရေးလိုက်ပါသည်။
- (ခ) သူငယ်ချင်းတို့ \_\_\_\_\_ ကျန်းမာကြပါစေဟုဆုတောင်းလျက်ရှိပါသည်။
- (ဂ) တန်းတင်စာမေးပွဲတွင်ငါ \_\_\_\_\_ ဖြေဆိုနိုင်ပါသည်။
- (ဃ) ငါ့မိဘနှစ်ပါးထံတွင်လည်း \_\_\_\_\_ ပြီးဖြစ်ပါသည်။
- (င) ငါလာမည့်နေ့ ကို \_\_\_\_\_ စာရေးလိုက်ပါမည်။

**၃၄။ သတ်ပုံအမှန်ကိုရွေးချယ်၍ ကွက်လပ်တွင်ဖြည့်ပါ။**

- (က) သူငယ်ချင်း \_\_\_\_\_ သို့သတိရစာရေးလိုက်ပါတယ်။ ( ထံ၊ ထန် )
- (ခ) တစ်အိမ်သားလုံးကျန်းမာကြပါစေဟု \_\_\_\_\_ တောင်းလျက်ရှိပါတယ်။ ( ဆု၊ စု )
- (ဂ) ပြီးခဲ့သော အတန်းတင်စာမေးပွဲကိုငါကောင်းစွာ \_\_\_\_\_ ဆိုနိုင်ပါသည်။ ( ဖြေ၊ ဖျေ )
- (ဃ) အောင်မြင်မည်ဟုယုံ \_\_\_\_\_ ပါသည်။ ( ကြည်၊ ကျည် )
- (င) ငါလာမည့်နေ့ကို \_\_\_\_\_ တင်၍စာရေးလိုက်ပါသည်။ ( ကြိုတင်၊ ကျို )



၃၅။ ဆက်စပ်သောပုံများကို တွဲပေးပါ။

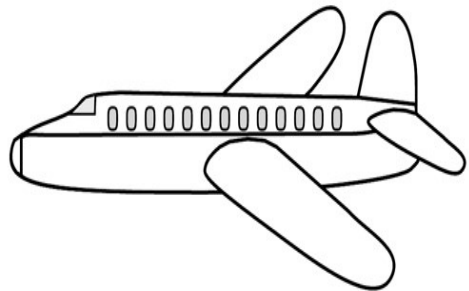



၃၆။ အောက်ပါပေးထားသောပုံများကို အရောင်ခြယ်၍ ပုံ၏အကြောင်းအရာကိုရေးပါ။



၃၇။ အောက်ပါပေးထားသောပုံများကို အရောင်ခြယ်၍ ပုံ၏အကြောင်းအရာကိုရေးပါ။

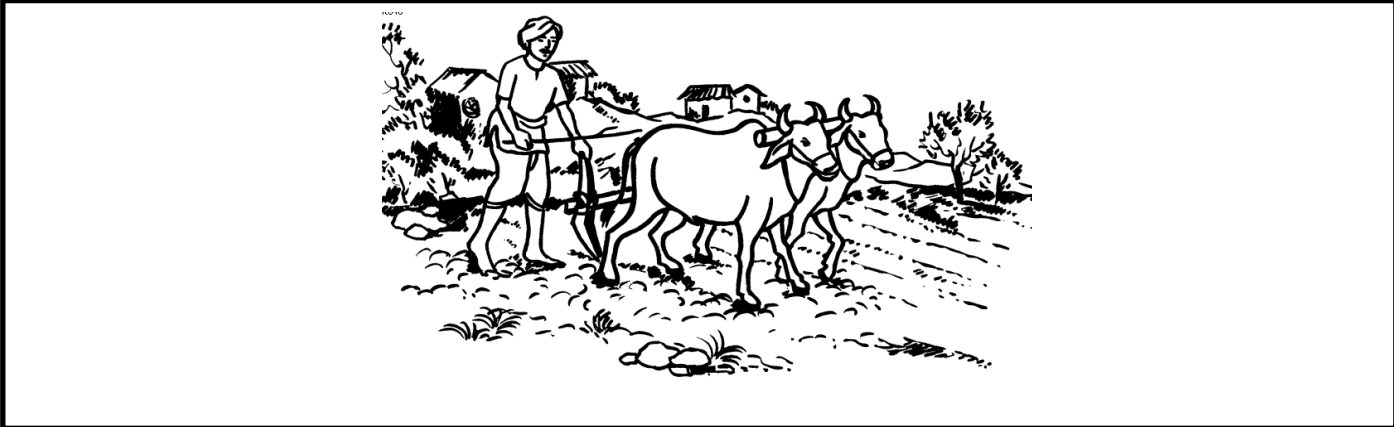

-----  
-----



-----  
-----



-----  
-----

၃၈။ ကရင် အလံတော်ပုံနှင့်ပတ်သက်၍ ပေးထားသောစကားလုံးများကိုကိုက်ညီစွာရွေးချယ်၍ ကွက်လပ်တွင် ဖြည့်ပါ။



သုံး၊ အနီ၊ အပြာ၊ အဖြူ၊ နေမင်း၊ ရောင်ခြည်၊ ဖားစည်၊ အနီရောင်၊ ရဲရင့်ခြင်း၊  
 သူရသတတ္တိ၊ အဖြူ၊ ဘဝ၊ စိတ်ထားဖြူစင်၊ အပြာ၊ ဖြောင့်မတ်၊ သစ္စာရှိခြင်း၊  
 နေမင်း၊ ယဉ်ကျေး၊ လွတ်လပ်၊ လူမျိုးအပေါ်၊ အလံတော်

ကျွန်တော်တို့ ကရင်အမျိုးသားအလံတော်တွင် အရောင်..... မျိုးရှိပါသည်။ ၎င်းတို့မှာ  
 .....! ..... နှင့် ..... ရောင်တို့ဖြစ်ပါသည်။ လက်ဝဲဘက်အ ထက်ထောင့်  
 တွင်တက်သစ်စ ..... ၏ရောင်ခြည် ..... နှင့် ..... တစ်လုံး  
 ရှိပါသည်။ ..... ရောင်မှာကရင်အမျိုးတို့၏ ..... နှင့်သူရသတ္တိရှိခြင်း  
 ကိုဖော်ပြပါသည်။ ..... ရောင်မှာကရင် အမျိုးသားတို့၏ ..... နှင့်  
 ..... မှုကိုဖော်ပြ၍၊ ..... ရောင်မှာ .....  
 တည်ကြည်ခြင်းနှင့် ..... ရှိခြင်းကိုဖော်ပြပါသည်။ တက်သစ်စ .....  
 သည်ကရင်အမျိုးသားတို့၏ တိုးတက်သစ်လွင်သော လူမှုဘဝ ကိုဖော်ပြခြင်းဖြစ် သည်။ .....  
 မှာ ကရင်အမျိုးသားတို့၏အထွတ်အမြတ် ..... မှုပစ္စည်းဖြစ်ပြီး၊ ကရင်အမျိုး  
 သားယဉ်ကျေးမှုအမှတ်အသားဖြစ်ပါသည်။ ကျွန်တော်တို့သည်ကျွန်တော်တို့၏ .....  
 အတွက်တိုက်ပွဲဝင်ရန်နှင့်ကျွန်တော်တို့၏ ..... တွင်သစ္စာရှိရန်ကိုသတိ မှုသောအားဖြင့်  
 ကရင်အမျိုးသား .....ကို အလေးပြုကြပါသည်။

**၃၉။ အောက်ပါပေးထားသောခက်ဆစ်များနှင့်အဓိပ္ပာယ်များကိုမှန်ရာတွဲပေးပါ။**

အဖြေ	ခက်ဆစ်များ		အဓိပ္ပာယ်များ	
(၁၁)	(က)	ရဲရင့်ချင်း	(၁)	ထူးကဲမြင့်မြတ်သောအရာ။
	(ခ)	သစ္စာ	(၂)	အလံစသည် လေဟုန်တွင်လှုပ်သည်။
	(ဂ)	လွတ်လပ်ရေး	(၃)	ရဲရင့်သော စွမ်းရည်။
	(ဃ)	အထွတ်အမြတ်	(၄)	သတိထားသည်။
	(င)	သူရသတ္တိ	(၅)	ထွက်ပေါ်ကာစ။
	(စ)	အလံတော်	(၆)	တိတ်ဆိတ်စွာ ။
	(ဆ)	လွင့်	(၇)	မဟောင်းသော၊ မသုံးစွဲရသေးသော။
	(ဇ)	တည်ကြည်	(၈)	တိုင်းပြည်နှင့်လူမျိုးကို ကိုယ်စားပြုသောအလံ။
	(ဈ)	သတိမူ	(၉)	ဖြောင့်မတ်သော၊ တည့်မတ်သော။
	(ည)	တက်သစ်စ	(၁၀)	စိတ်ဓာတ်ဖြောင့်မတ် တည်ငြိမ်သည်။
	(ဋ)	ဖြောင့်မတ်	(၁၁)	အစွမ်းသတ္တိ ထက်မြက်ခြင်း။
	(ဌ)	သစ်လွင်သော	(၁၂)	အမှန်တရား၊ မှန်ကန်သောစကား။
	(ဍ)	ငြိမ်သက်စွာ	(၁၃)	တိုင်းတပါး၏အုပ်စိုးခြင်းမှ လွတ်မြောက်သည်။

**၄၀။ ပေးထားသော ခက်ဆစ်များကို ဝါကျတည်ဆောက်ပါ။**

ရဲရင့်ချင်း ။	။	စောဘဦးကြီးသည် ရဲရင့်ခြင်း နှင့်ပြည့်စုံသောသူတစ်ဦးဖြစ်သည်။
သစ္စာ ။	။	
လွတ်လပ်ရေး ။	။	
အထွတ်အမြတ် ။	။	
သူရသတ္တိ ။	။	
အလံတော် ။	။	
လွင့် ။	။	
တည်ကြည် ။	။	
သတိမူ ။	။	
တက်သစ်စ ။	။	
ဖြောင့်မတ် ။	။	
သစ်လွင်သော ။	။	
ငြိမ်သက်စွာ ။	။	

၄၁။ ပေးထားသော ဝါကျများကိုမှန်လျှင် (မှန် ) မှားလျှင် ( မှား) ဟုရေးပါ။

- (က) ဆရာမနှင့် ကျောင်းသား၊ ကျောင်းသူသူများ အလံကို အလေးပြုကြသည်။ ( )
- (ခ) ကျွန်တို့သည် ကျွန်တော်တို့၏ လူမျိုးအပေါ်တွင် သစ္စာရိရပါမည်။ ( )
- (ဂ) ကရင်အမျိုးသားအလံတော်တွင် ဖါးစည်နှင့် ကျွဲချို ပါရှိသည်။ ( )
- (ဃ) ဖါးစည်သည် ကရင်အမျိုးသားတို့၏ အထွက် အမြတ်ပစ္စည်းမဟုတ်ပါ။ ( )
- (င) ကရင်အမျိုးသားအလံတော်တွင် အရောင်သုံးမျိုးရှိပါသည်။ ( )

၄၂။ အောက်ပါပေးထားသော ပုံများကို ကြည့်၍ သူတို့ ပြောနေကြသောစကားများကို ခန့်မှန်း၍ ရေးသားဖော်ပြပါ။

(၁)

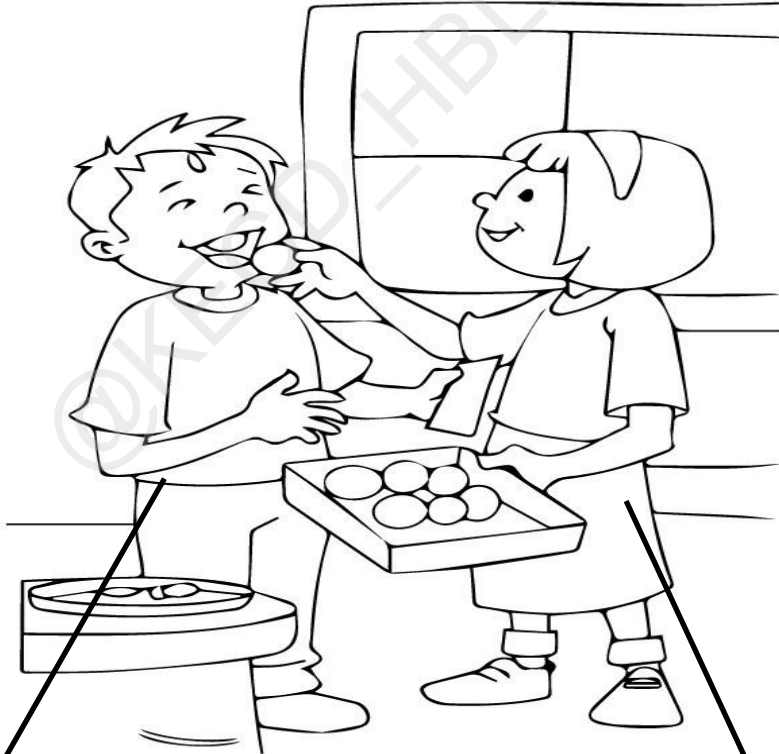

(J)

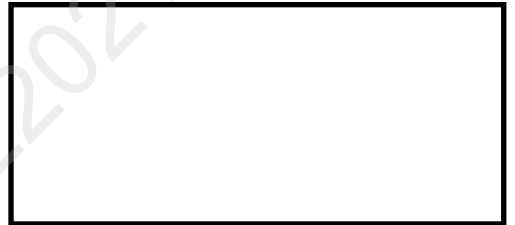

(R)

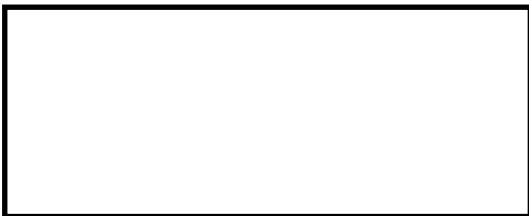

(9)



(9)

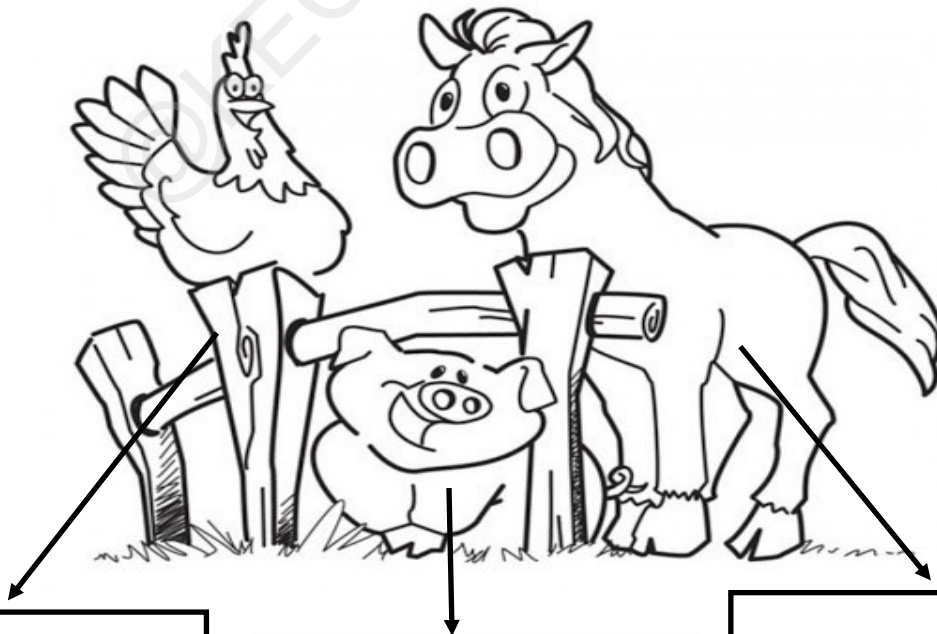



၄၃။ စောဘဦးကြီး၏ ကိုယ်ရေးအကြောင်းအရာ အကျဉ်းချုပ်ကို နားလည်သလောက်ဖော်ပြပါ။



ဥပမာ-  
 သူ၏မိဘအမည် .....  
 နေရပ်လိပ်စာ .....  
 ပညာအရည်အချင်း .....  
 .....အဖွဲ့အစည်းတွင်တာဝန်ထမ်းဆောင်  
 .....ရာထူးအဆင့်  
 မိသားစု .....  
 ..... လူမျိုးဖြစ် တယ်။

၄၄။ စောဘဦးကြီး၏ မူလေးချက် (ကဗျာ)ကိုရွတ်ဆိုလေ့ကျင့်ပါ။

ကရင်တို့ ရဲ့ ဖခင်ဟာ စောဘဦးကြီးပါ။  
 နောင်လာနောက်သား မြေးဖြစ်များ  
 မူလေးချက်ကို အမွေထား။  
 တရားမျှတ ကရင်ပြည်  
 မုချ ပြည့်ရမည်။  
 အညံ့ခံသည့်ဆိုစကား  
 တို့များအလျဉ်း မပြောကြား။  
 ကရင်ကိုင်တဲ့ လက်နက်ဟာ  
 ကရင်လက်ထဲမှာ။  
 ကိုယ့်ကံကြမ္မာ တိုးတက်ရေး  
 ကိုယ့်ခွန်အားဖြင့်ဖန်တီးပေး။  
 ဘဦးကြီးရဲ့ ထိုအမွေ  
 စွဲမြဲ မှတ်စို့လေ။  
 တို့ကျောင်းသာတွေလက်ကိုင်စွဲ  
 ထိန်းသိမ်း စောင့်ရှောက် စဉ်အမြဲ။

စောင့်ရှောက်	လက်ကိုင်	ခွန်အား	အလျဉ်း	မုချ	အမွေ	ဖခင်
မူလေးချက်	မြေးမြစ်	ကရင်	အညံ့ခံ	ကံကြမ္မာ	စွဲမြဲ	လက်နက်

စောဘဦးကြီး၏ မူလေးချက်ကဗျာ

ကရင်တို့၏ ..... ဟာ

စောဘဦးကြီးပါ။

နောင်လာ နောက်သား ၊ ..... များ

..... ကိုအမွေထား။

တရားမျှတ၊ ..... ပြည်

..... ပြည့်ရမည်။

..... သည့် ဆိုစကား

တို့များ ..... မပြောကြား။

ကရင်ကိုင်တဲ့ ..... ဟာ

ကရင်လက်ထဲမှာ။

ကိုယ့်ကံ ..... တိုးတက်ရေး

ကိုယ့် ..... ဖြင့် ဖန်တီးပေး။

ဘဦးကြီးရဲ့ ထို .....

..... မှတ်စို့လေ။

တို့ကျောင်းသားတွေ ..... စွဲ

ထိန်းသိမ်း ..... စဉ်အမြဲ။

ဥပမာ

ကျွန်တော်က ရေကူးရတာ  
အရမ်းဝါနာပါတယ်။  
ရေကူးတဲ့နေရာမှာ  
အရမ်းကျွမ်းကျင်တယ်။  
အဆက်မပြတ်မနားတမ်းကူးနိုင်တယ်။



[Empty speech bubble for student response]



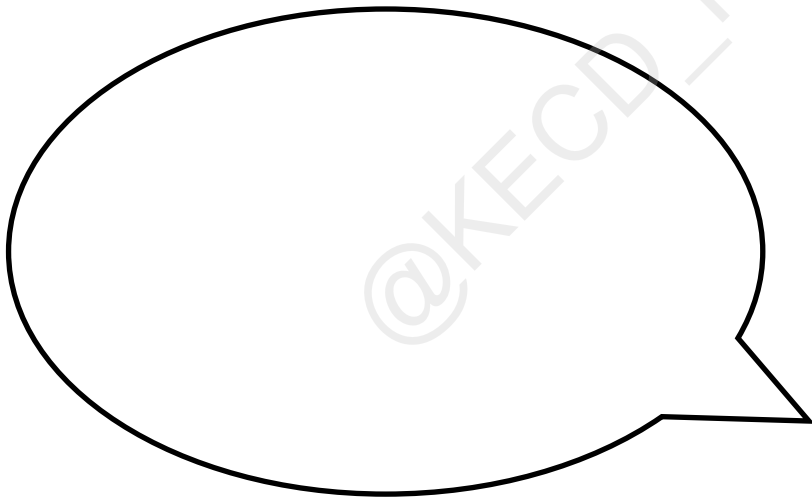
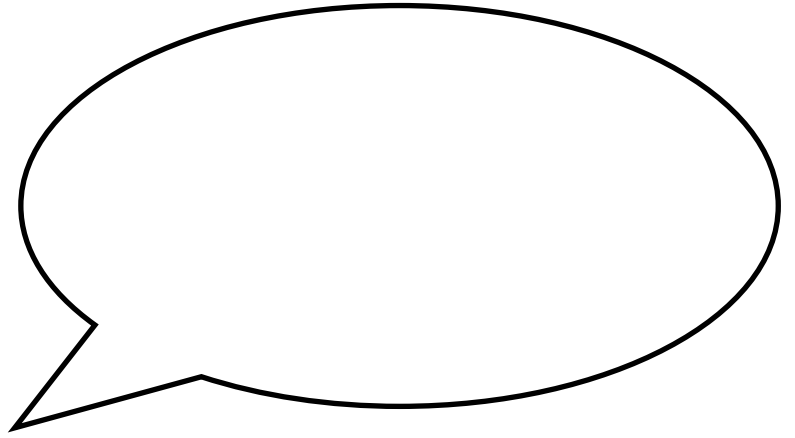



**၄၇။ ကွင်းတွင်ပေးထားသောသတ်ပုံများကို မှန်ကန်စွာရွေးချယ်၍ ကွက်လပ်တွင် ဖြည့်စွက်ပါ။**

- (က) သုံးဆယ်တစ်ရက် ဇန္နဝါ၊ တော်..... ရေးနေ့ပါ။ ( လှန်၊ လှံ )
- (ခ) တစ်ဆယ့်တစ်ရက် ဖေဖော်ဝါ၊ အ ..... သားနေ့ပါ။ ( မျိုး၊ မြိုး )
- (ဂ) တပ်မတော်နေ့ ..... ပတာ၊ ဇူလိုင်ငါးရက်ပါ။ ( ကျင်း၊ ကြင်း )
- (ဃ) ဆယ့်လေးရက်နေ့ ဇွန်လဟာ၊ ကော် ..... လေ နေ့ပါ။ ( သူ၊ သူး )
- (င) တစ်ဆယ့် နှစ်ရက်ဩဂုတ်ဟာ၊ အာဇာ..... နေ့ပါ။ ( နီ၊ နည် )
- (စ) သမိုင်းတွင် ..... နေရက်ဟာတို့များမှတ်ကြကာ။ ( မဲ့၊ မည့် )

**၄၈။ ပေးထားသောဝါကျများကိုမှန်လျှင် (မှန်) မှားလျှင် (မှား) ဟုရေးပါ။**

- (က) ဇန္နဝါရီလသုံးဆယ်တစ်ရက်နေ့သည် အမျိုးသားနေ့ဖြစ်ပါသည်။ ( )
- (ခ) ဖေဖော်ဝါရီလ တစ်ဆယ့်တစ်ရက် နေ့သည် အမျိုးသားနေ့ဖြစ်ပါသည်။ ( )
- (ဂ) ဇူလိုင်လငါးရက်နေ့သည် တပ်မတော်နေ့ ဖြစ်ပါသည်။ ( )
- (ဃ) ဇွန်လ တစ်ဆယ်ရက်နေ့သည် ကေအဲန်ဒီအို နေ့ ဖြစ်ပါသည်။ ( )
- (င) ဇူလိုင်လတစ်ဆယ့်ခြောက်ရက်နေ့သည် ကေအဲန်ဒီအို နေ့ ဖြစ်သည်။ ( )
- (စ) ဩဂုတ်လ တစ်ဆယ့်နှစ်ရက်နေ့သည် အာဇာနည်နေ့ ဖြစ်ပါသည်။ ( )

**၄၉။ အောက်ပါစကားလုံး များကိုဝါကျဖွဲ့ ပြပါ။**

မျိုးနွယ် ။ ။

စုစည်း ။ ။

ဆန္ဒပြ ။ ။

အာဇာနည်။ ။

၅၀။ ပုံကို ကြည့်၍မေးခွန်း များကို ပြေဆိုပါ။

၁။ သူတို့ နှစ်ယောက်ဟာဘာလုပ်နေကြသလဲ။

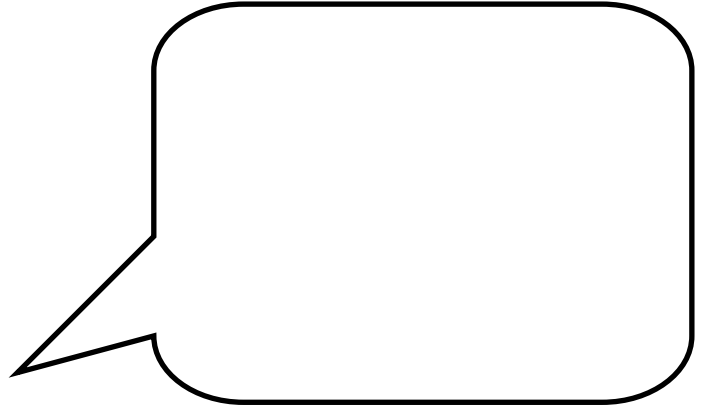
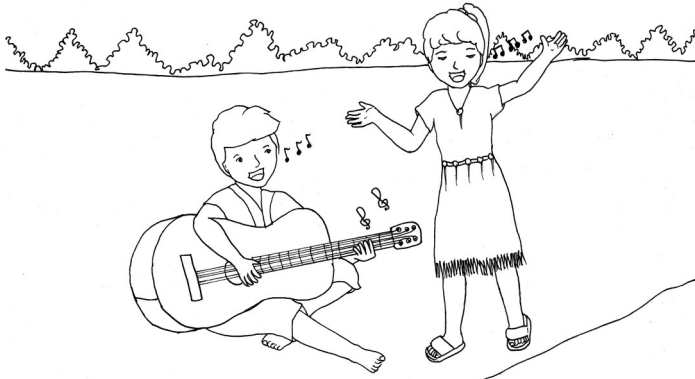

၂။ လယ်ကွင်းထဲကပြန်လာပြီး သူတို့ဘာဆက် လုပ် ကြ မယ်ထင် သလဲ။

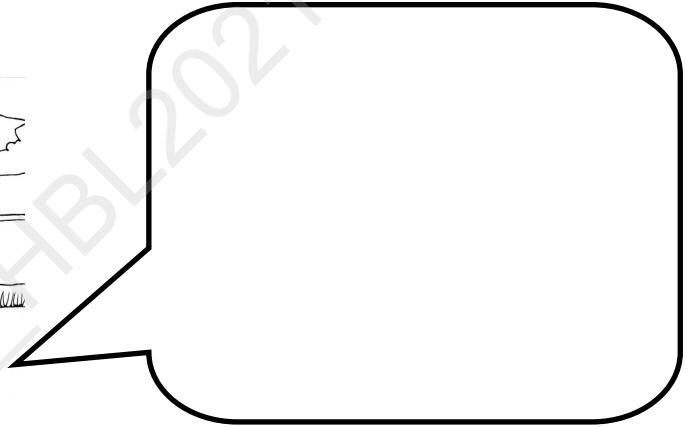
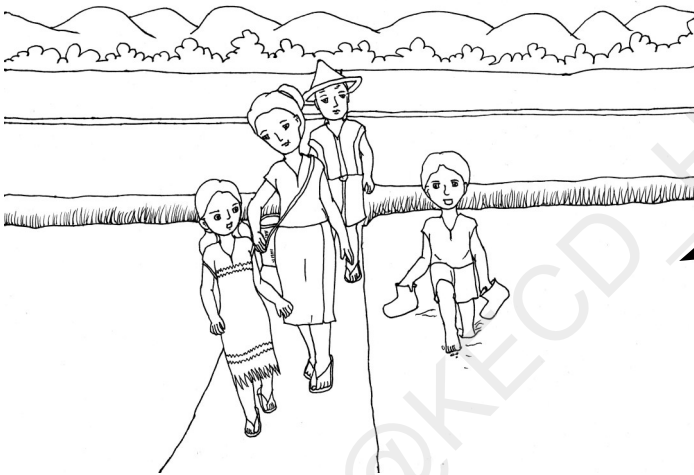

၃။ သူတို့ နှစ်ယောက်ဟာ တစ်ယောက်က ကြိုးခုန်ပြီး ကျန် တဲ့တစ်ယောက်ကဘာဖြစ်လို့ကြိုမခုန်သလဲ။

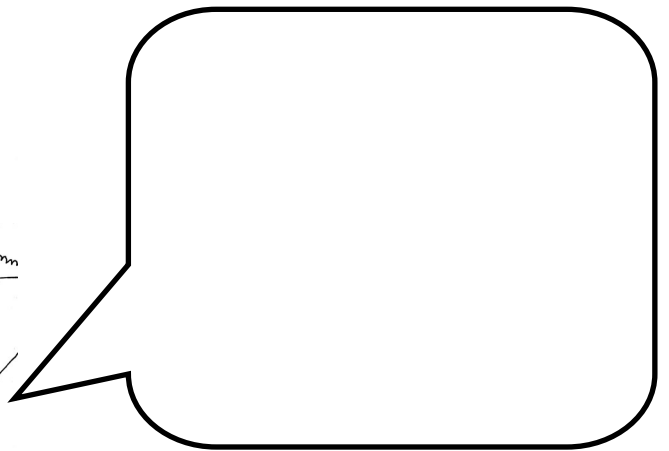
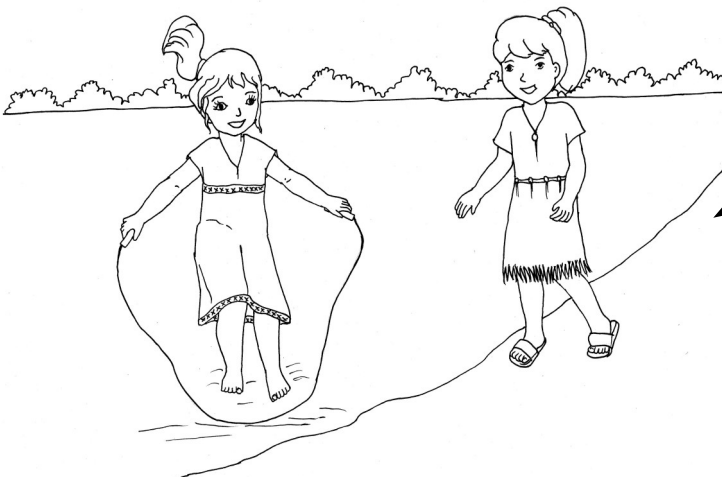



၄။ အမေနှင့်သမီးဟာဘာတွေပြောနေကြသလဲ။

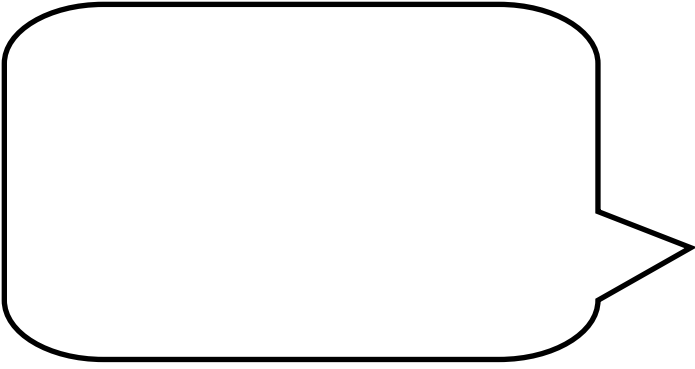

၅။ သူတို့ဟာဘာကြောင့် သန့်ရှင်းရေးလုပ်ရသလဲ။

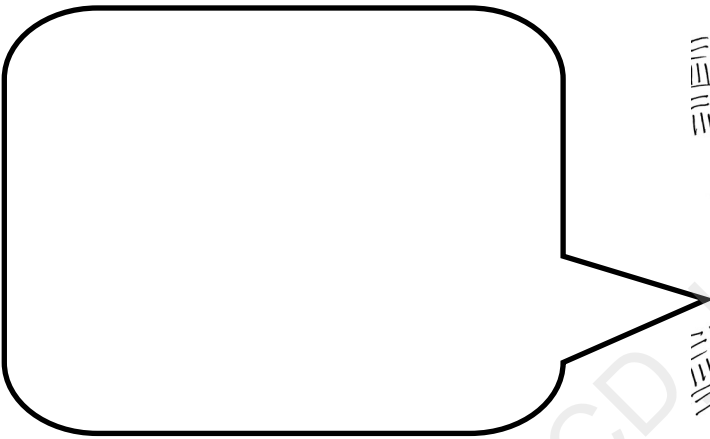

၆။ ကလေးလေးဟာဘာကြောင့်ညှစ် ပတ် နေသလဲ။

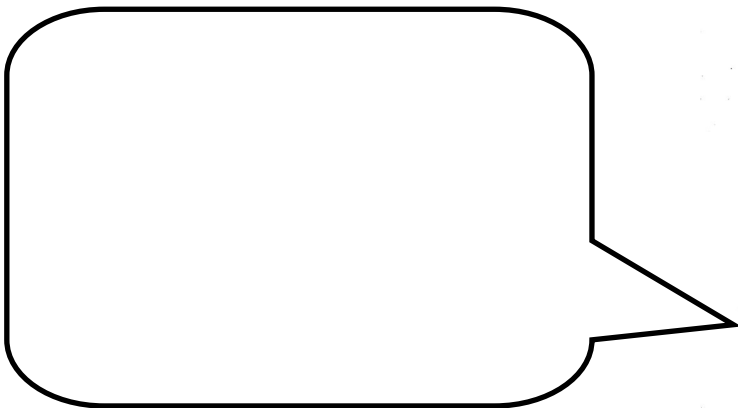



ပင့်ကူ

ပင့်ကူသည်လူတို့ထင်ထားသကဲ့သို့ပိုးမွှားသတတ္တဝါမဟုတ်ပေ။ ပိုးမွှားသတတ္တဝါများတွင်ခြေချောင်းခြောက် ချောင်း ရှိကြသော် လည်း ပင့်ကူများတွင် ခြေရှစ်ချောင်းစီရှိကြသည်။ ပင့်ကူသည် အနီဒါမျိုး နွယ်ဝင်ဖြစ်သည်။ ပင့်ကူများတွင် အကြီးဆုံးပင့်ကူ များမှာ တောင်အမေရိကတိုက်ရှိ ငှက်ကိုစားသောက်သော ပင့်ကူ ( ဘတ်ဒ်အိထင်းစပိုက်ဒါ ) များဖြစ်ကြသည်။

**၅၁။ မေးခွန်းများကို ဖြေဆိုပါ။**

- ၁။ ပိုးမွှားသတတ္တဝါများတွင် ခြေဘယ်နှစ်ချောင်းရှိသနည်း။  
-----
- ၂။ ပင့်ကူတွင် ခြေချောင်း မည်မျှ ရှိသနည်း။  
-----
- ၃။ ပင့်ကူသည် မည်သည့်အမျိုးနွယ်ဖြစ်သနည်း။  
-----
- ၄။ အကြီးဆုံးပင့်ကူကို မည်သည့်နေရာ၌တွေ့ရသနည်း။  
-----
- ၅။ သင့်ပတ်ဝန်းကျင်မှာ မည်သည့်နေရာတွင် ပင့်ကူကို တွေ့ ရသနည်း။  
-----
- ၆။ ပင့်ကူသည် လူတွေကို အဘယ်ကြောင့် အန္တရာယ် ပြုနိုင်သနည်း။  
-----
- ၇။ ပင့်ကူများသည် လူတွေကို အန္တရာယ်မပြုနိုင်အောင် ဘယ်လို ကာကွယ်နိုင်မည်နည်း။  
-----

၅၂။ ပေးထားသောပုံများကို ကြည့်၍ မိမိကြိုက်ရာပုံပြင်အဖြစ်ရေးသားဖော်ပြပါ။

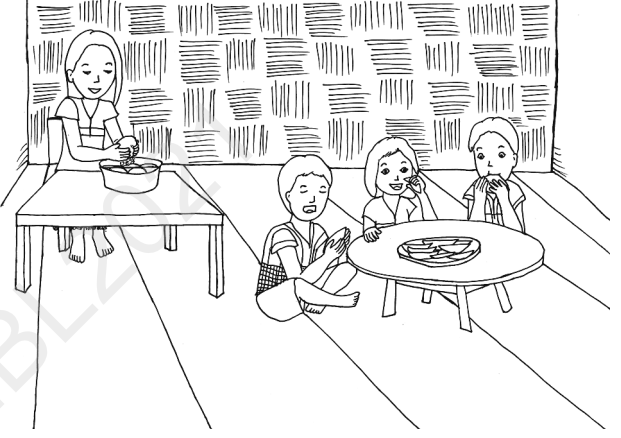
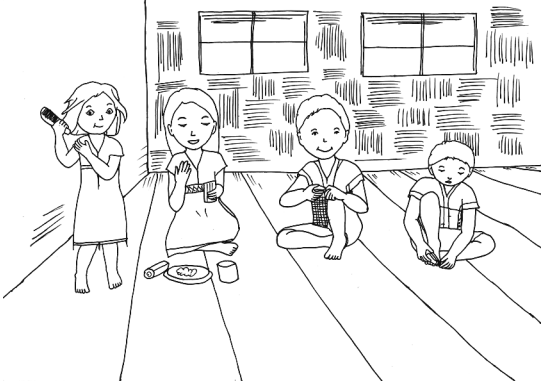
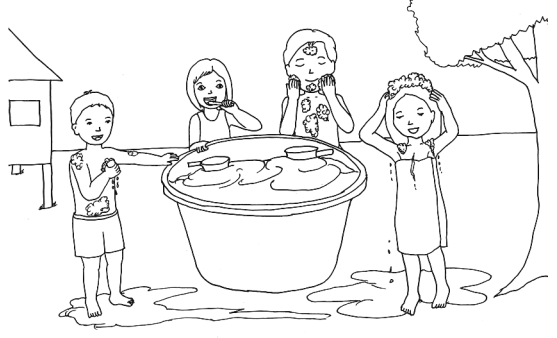
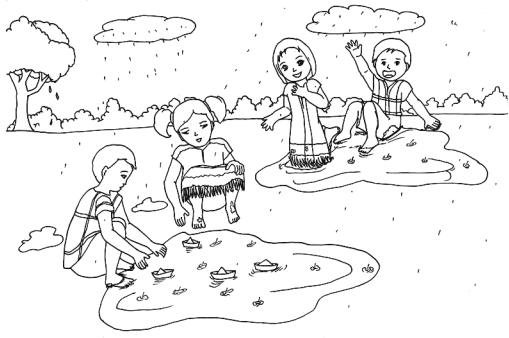

A large rectangular area containing ten horizontal dashed lines for writing.



### ခြင်ကိုက်ခြင်း

အမှန်မှာ ခြင်ကိုက်ခြင်းမဟုတ်ပေ။ ခြင်ကသွေး စုပ်ခြင်းသာ ဖြစ်သည်။ ခြင်သွေးစုပ်သည့်အခါ ကိုက် သကဲ့သို့ခံစားရခြင်း ဖြစ်သည်။ ထို့ပြင် ခြင်အားလုံးတို့ သည် လူသို့မဟုတ် သတတ္တဝါများကို ကိုက်ကြသည်မဟုတ်ပေ။ အဖိုအမ ရှိကြသည့်အနက် ခြင်မများကသာ ကိုက်ကြခြင်းဖြစ်သည်။ ခြင်များတွင် သေးငယ်သော စူးချွန်ကဲ့သို့ နှုတ်သီး ရှည်များရှိကြသည်။ ခြင်မများ သည် တစ်စုံတစ်ရာ၏ ကိုယ်အရေပြားပေါ်တွင် နားသည်နှင့် အဆိုပါနှုတ်သီးကို ကိုယ်အရေပြားတွင် ထိုးစိုက်ကာသွေးကိုစုပ် ဖောက်လေတော့သည်။ လူ့သွေးတွင်ခြင်များအတွက်အလိုအပ်ဆုံးပရိုတိန်းဓာတ်ပါဝင်သည်။ ခြင်မများအတွက်ဥရန်ပရိုတိန်းဓာတ်လိုအပ်သည်။ ခြင်မများသည် လူ၏ သွေးကိုစုပ်ယူသောက်သုံးပြီး နောက် ခြင်ဥ ဥရေ ၁၀၀- ခန့်အထိဥနိုင် သည် ဟုသိရှိရသည်။

**၅၃။ မေးခွန်းများကို ဖြေဆိုပါ။**

- ၁။ ခြင်များသည် လူတို့ အားကိုက်သလား၊ သွေးစုပ်သလား ရှင်းပြပါ။  
-----  
-----
- ၂။ လူ့ သွေးတွင် ခြင်များအတွက် အလိုအပ်ဆုံး မည်သည့်ဓာတ် ပါဝင်သနည်း။  
-----  
-----
- ၃။ ခြင်မများသည် လူ၏ သွေးကို စုပ်ယူသောက် သုံးပြီးနောက် ခြင်ဥ မည်မျှ ဥနိုင်သနည်း။  
-----  
-----
- ၄။ ခြင်ကိုက်ခြင်းသည် ရောဂါပိုးမွှားများ ကူးဆက်နိုင်သလား။ အဘယ်ကြောင့်နည်း။  
-----  
-----

၅၄ ။ ပေးထားသောပုံ များကို ကြည့်၍ ပုံပြင်ကဲ့သို့ မိမိကြိုက်နှစ်သက်ရာအကြောင်းအရာများ ရေး သား ဖော်ပြပါ။



A large rectangular area with a solid border, containing ten horizontal dashed lines for writing. A watermark "@KECD\_HBL" is visible diagonally across the page.

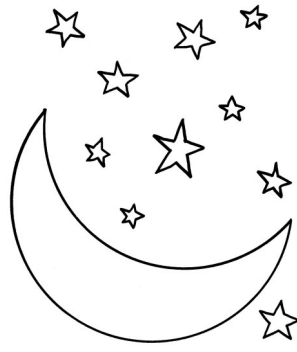

### ကြယ်များ

ညအချိန်တွင်သာ ကြယ်များကိုကောင်းကင်တွင်တွေ့ရပြီးနေအချိန်တွင်ကြယ်များကို မတွေ့ရသော ကြောင့်ကြယ် များမည့် သည့်နေရာသို့ရောက်ရှိနေသနည်း ဟုထင်မြင်စရာရှိပေသည်။ အမှန်မှာ ကြယ်များသည် နဂိုမူလနေရာတွင်သာ ရှိနေကြ ၍မည်သည့်နေရာကိုမျှမရောက်ရှိကြပါ။နေအချိန်တွင်နေ၏အလင်းရောင်သည် အလွန်ထွန်းလင်းတောက်ပ နေသဖြင့် ကြယ်များကို မမြင်တွေ့ရခြင်း ဖြစ်သည်။သို့သော် နေရောင်ကွယ်ပျောက်၍ ညအချိန်အမှောင် ရောက်သည်နှင့် ကြယ်များ ကို ပြန်လည်မြင်ရခြင်းဖြစ်သည်။

**၅၅။ မေးခွန်းများကိုဖြေဆိုပါ။**

- (က) ညအချိန်တွင်ကြယ်များကိုမည်သည့်နေရာ၌တွေ့နိုင်သနည်း။
- (ခ) နေအချိန်တွင် ကြယ်များမည့်နေရာသို့ရောက်ရှိသနည်း။
- (ဂ) မည်သည့်အတွက်ကြောင့်နေအချိန်တွင်ကြယ်များ မမြင်တွေ့ရပါသလဲ။

## လေ့ကျင့်ခန်း

### ၅၆။ သတ်ပုံမှန်ကိုရွေးချယ်၍ကွက်လပ်ဖြည့်ပါ

နံပါတ်	ကွက်လပ်ဖြည့်ပါ	သတ်ပုံ
၁	ယုန်ကလိပ်ကို _____ သည်။	ကဲ့ရဲ့ ၊ ကက်ရက်
၂	လိပ်မူကားမရပ်မနားဘဲ _____ သွား၏ ။	တရွေ့ရွေ့၊ တရွေ့ရွေ့
၃	ယုန်သည် _____ ပြေးလေသည် ။	လျင်မြန်စွာ၊ လျင်မြန်စွာ
၄	ကျွန်ုပ်မှာလက်နှစ် _____ ရှိသည်။	ဖက် ၊ ဘက်
၅	ကျွန်ုပ်သည်သင်တို့အားအချိန်မှန်အလုပ်လုပ်ရန် _____ ပေးသည်။	သတတ္တိ ၊ သတိ
၆	ကျွေးမွေး _____ သင်၊ သက်ဆုံးပင်။	သုတ် ၊ သုပ်
၇	ငယ်စဉ်ကာလ _____ ကမ်းပြု ။	စည်း ၊ စီး
၈	အရွယ်ရောက်လာ ကျောင်း _____ ကာ ။	အပ် ၊ အတ်
၉	ကျန်းမာဖို့ ရေး ၊ သင့်ရာ _____ ။	ကျွေး ၊ ကြွေး
၁၀	ဝတ်စားဆင် _____ ၊ မြတ်နိုးကြင် ။	ရင် ၊ ယင်
၁၁	ကျီးသည်သူတစ်ပါးအမျိုး ကိုသာ _____ သည် ။	အထင်ကျီး ၊ အထင်ကြီး
၁၂	ပူစီစားရန် _____ ကိုသီးသန့် ထားပါသည် ။	ပုကန် ၊ ပန်းကန်
၁၃	ပူစီသည် လမ်းလျှောက်သည့်အခါ _____ သံမကြားရပါ ။	ခြေ ၊ ချေ
၁၄	ခိုးသူတို့ နေသောအရပ်သည်ဘေး _____ များ၏။	အနတ္တရယ် ၊ အနတ္တယာယ်
၁၅	ဘုရင်ကြီး လည်းအသင်ကျေးသင်မူကားယဉ်ကျေးလှပေစွ ဟု _____ ။	ချီးမွမ်း ၊ ချီးမွန်း
၁၆	စာအုပ်များကို _____ ခြင်းမရှိစေရန် ကိုင်ကြရမည် ။	စုတ်ပြု ၊ စုပ်ပြု





**၅၇။ သတ်ပုံမှန်ကိုရွေးချယ်၍ကွက်လပ်ဖြည့်ပါ။**

နံပါတ်	ကွက်လပ်ဖြည့်ပါ	သတ်ပုံ
၁	ကျောင်းတံနှင့်ခဲတံတို့ ကိုလည်း _____ ကိုင်တွယ်ကြသည်။	ဂရုစိုက် ၊ ကရုစိုက်
၂	ကျောင်း _____ များကိုလည်းပျက်စီးအောင်မပြု ကြပါ။	စီးရိုး ၊ စည်းရိုး
၃	မေမေကကျွန်တော်တို့ ကိုအမြဲ _____ ပါသည်။	ဆုံးမ ၊ စုံးမ
၄	နွေဥတုသည်အလွန် _____ ၏။	ပူပြင်း ၊ ပူပျင်း
၅	တစ်နေ့ သ၌ခြင်္သေ့တစ်ကောင်သည် _____ နေသည်။	အိပ်ပျော် ၊ အိတ်ပျော်
၆	ဦးကြီးတို့ ကျေးဇူးကား _____ လှပါသည်။	များပြား ၊ မြားပျား
၇	ယဉ်ကျေးသောကလေးငယ်များကို ဆရာမိဘတို့ က _____ ကြသည်။	ချစ်ခင် ၊ ခြစ်ခင်
၈	ဖိုးပန်းခိုင်သည် အနီး အနားရွာများ သို့ _____	ခြေကျင် ၊ ခြေကြင်
၉	ဖိုးပန်းခိုင်၏သွား _____ မှသွေးယိုခြင်းမဖြစ်ခဲ့။	ဖုန်း ၊ ဖုံး
၁၀	စောမူခူ ၏စိတ်သည်အမြဲအေး _____ ၏။	ခြမ်း ၊ ချမ်း
၁၁	စောမူခူသည် အရာရာတွင် _____ စိတ်ရှိ၏။	သီးခံ ၊ သည်းခံ
၁၂	ရေအိုး ၊ ရေခွက်များကို ခြင်၊ ယင်မနားနိုင်အောင် _____ ထားရမည်။	ဖုံးအုပ် ၊ ဖုန်းအုပ်
၁၃	ရေတွင်း _____ များကိုသန့် ရှင်းအောင်ထားရမည်။	ရေကန် ၊ ရေကံ
၁၄	မြစ်ရေ ၊ ကန်ရေ ၊ တွင်းရေတို့ ကို _____ ၌သောက်သုံးသင့် သည်။	ကြိုချက် ၊ ကျိုချက်
၁၅	အတတ်လည်းသင်၊ ပဲ့ပြင် _____ မ။	ဆုံး ၊ စုံး
၁၆	အကြိန်အခါတွင်ဘလူအများ သည် _____ များကို ဘေးမဲ့ လွတ်ကြသည်။	တိရစ္ဆာန် ၊ တရိစ္ဆာန်



၅၈။ ဆက်ဆစ်အဖွင့်နှင့်အဓိပ္ပယ်ကိုတွဲပေးပါ။

ရဲရင့်ခြင်း	ပြောင့်မှန်သော။ တည့်မတ်သော။
လွတ်လပ်ရေး	ကံတရား။
ပြောင့်မတ်	တိုင်းတပါး၏အုပ်စိုးခြင်းမှလွတ်လပ်သည်။
စည်းကမ်း	မြဲမြံစွာတည်နေသည်။
မအီအသာ	အစွမ်းသတ္တိထက်မြက်ခြင်း။
မင်္ဂလာ	လက်လျော့အရှုံးပေးသည်။
ကံကြမ္မာ	နေထိုင်မကောင်းဖြစ်လျက်။
အညံ့ခံ	ကောင်းမြတ်ခြင်း။ တင့်တယ်ခြင်း ။ ကျက်သရေရှိခြင်း။
စွဲမြဲ	လိုက်နာစောင့်ထိန်းရမည့်ကျင့်ဝတ်။

၅၉။ စာသင်ခန်းထဲရှိ သင်ထောက်ကူပစ္စည်းများအသုံးပြုနည်းကိုရေးပြပါ။



စာအုပ်၊ လေ့ကျင့်ခန်းစာအုပ်၊ ခဲတံ၊ ပေတံ၊ ကော်၊ မြေပြု၊ ဂဏန်းတွက်စက်၊ စာရေးစားပွဲ၊ ကုလားထိုင်၊ နာရီ၊ ကမ္ဘာလုံး၊ ပန်းအုံး၊ ကတ်ကြေး၊ ခဲဖျက်

၁။ စာအုပ် -

၂။ လေ့ကျင့်ခန်းစာအုပ် -

၃။ ခဲတံ -

၄။ ဖေတံ -

၅။ ကတ်ကြေး -

၆။ မြေပြု -

၇။ ဂဏန်းတွက်စက် -

၈။ စားပွဲ -

၉။ ကုလားထိုင် -

၁၀။ နာရီ -

၁၁။ ကမ္ဘာလုံး

၁၂။ ခဲဖျက်၊ သင်ပုန်းဖျက်-

@KECD\_HBL2021

၆၀။ ပုံကို အသုံးပြု၍ မီးဖိုချောင်သုံးပစ္စည်းအမည်နှင့်သုံးနည်းအဓိပ္ပာယ်ကိုစာစီစာကုံးဖြစ်ရေးပါ။



မီးဖိုချောင်သုံးပစ္စည်းစာစီစာကုံး

@KECD\_HBL2021